

**МІНІСТЕРСТВО ОСВІТИ І НАУКИ УКРАЇНИ  
ХЕРСОНСЬКИЙ ДЕРЖАВНИЙ УНІВЕРСИТЕТ  
Факультет культури і мистецтв  
Кафедра хореографічного мистецтва**

**ОСОБЛИВОСТІ ФОРМУВАННЯ НОВІТНІХ ТЕЧІЙ БАЛЬНОЇ  
ХОРЕОГРАФІЇ В ДІЯЛЬНОСТІ ПРОФЕСІЙНИХ ТАНЦІВНИКІВ**

**Кваліфікаційна робота (проект)**

**Пояснювальна записка**

на здобуття ступеня вищої освіти «магістр»

Виконав: студент 2 курсу  
16-231М групи  
Спеціальність 024 Хореографія  
Освітньо-професійної (наукової)  
програми Хореографія  
Ліпшиць Станіслав Олеович

Керівник: к.п.н. ст.викл.  
Терешенко Н.В.

Рецензент: Голова циклової комісії  
«Народна хореографія» КЗ  
«Херсонський фаховий коледж  
культури і мистецтв» Кізяков В. М.

## ЗМІСТ

<b>ВСТУП</b> .....	3
<b>РОЗДІЛ 1. Теоретико-аналітична основа хореографічної композиції</b> .....	7
1.1. Історико-мистецьке обґрунтування хореографічної композиції.....	7
1.2. Ідейно-тематична основа твору.....	12
<b>РОЗДІЛ 2. Літературно-графічний аналіз хореографічної композиції</b> .....	17
2.1. Композиційно-архітектонічна побудова твору.....	17
2.2. Літературно-графічний запис хореографічної постановки...	18
2.3. Сценографія.....	28
<b>ВИСНОВКИ</b> .....	30
<b>СПИСОК ВИКОРИСТАНИХ ДЖЕРЕЛ</b> .....	34
<b>ДОДАТКИ</b> .....	36
Додаток А.....	36
Додаток Б.....	37
Додаток В.....	38
Додаток Г.....	39

## ВСТУП

*Актуальність дослідження.* Враховуючи докорінну трансформацію суспільства, орієнтацію суспільства на загальнолюдські цінності, актуалізується виховний потенціал хореографічного мистецтва, розширюються напрями і хореографічних технологій, засобів самореалізації (танець, композиція, шоу-вистава тощо) все це, значною мірою сприяє і хореографічним інноваціям.

Поряд з традиційними видами танцю розвиваються нові «інноваційні», які є модифікаціями жанрового еталону та перехрещуються у змістових формах.

Сучасна хореографія – саме той стиль танцю, якому притаманні ритміка, пластика, музикальність і чіткість рухів під модну та актуальну музику.

Бальна хореографія є складовою частиною хореографічного мистецтва, яка має свої специфічні особливості, цілком логічним стає поширення визначень основних понять на сферу бального танцю.

Бальний танець сьогодні - самостійний вид хореографічного мистецтва, який був утворений від змішування історико-побутового, джаз-танцю, а так само соціальних танців-одноденок. У сучасному танцювальному світі бальний танець включає в себе латиноамериканську та європейську програми.

Концепція та складові рухи сучасного бального танцю підлягають постійним змінам, розширюються та збагачуються новими напрямками та лініями, які виникають завдяки здобутим знанням, фізичному вдосконаленню та психологічному балансу хореографа. Нові суспільні й художні потреби XXI ст. сприяли поширенню і нових соціальних бальних танців, під впливом яких змінюються рухи танців латиноамериканської та європейської програм.

Наприкінці ХХ початку ХХІ століття утворюються нові синтетичні художні форми, посилюється тенденція до взаємопроникнення різних видів мистецтв, зокрема взаємопроникнення різних хореографічних стилів та напрямків. Це супроводжуються пошуками нових засобів виразності, жанровою різноманітністю, відмовою, зокрема, від традиційних танцювальних форм, порушенням існуючих канонів танцю тощо.

Певна кількість загальнотеоретичних досліджень хореографічного мистецтва представляють роботи Л. Блок, С.Григор'єва, В. Красовської, С. Лифаря, Б. Львова-Анохіна, І.Мухіна, Л. Мясіна, Н.Фореггер, Ю. Чурко, Т. Шкурко; естетичні та філософські проблеми містять праці теоретиків і практиків танцю Р. Акоюн-Шупп, Л. Барикін, О. Гердт, В. Гіглаурі, Н. Джексон, Ю.Кондратенко, П. Косі, Л.Морін, Е. Нюне, К. Родез, І.Сироткіної, О. Стоквіс та інші.

Науково-методичні видання з бальної хореографії останньої чверті ХХ - початку ХХІ століття представлені роботами Л. Браїловської, П.Буттомера, Є. Деніцема, Д. Єрмакова, О. Іванікової, А. Муром, Г.Регаццоні, А. Росі, А. Маджоні.

Нові явища в сучасній хореографії викликають інтерес вітчизняних фахівців до нових стилів і напрямів мистецтва ХХ ст.. Серед дослідників, які вивчають художні та хореографічні напрями у мистецтві ХХ ст. є Лозовий В., І. Грабарь, Д. Шаріков, О. Чепалов.

#### **Зв'язок роботи з науковими програмами, планами, темами.**

Кваліфікаційна робота виконана відповідно до наукової ініціативної теми кафедри хореографічного мистецтва ХДУ «Формування професійно-творчих здібностей майбутніх хореографів в умовах освітнього процесу ЗВО»

**Мета дослідження.** Виявити та проаналізувати тенденції формування та розвитку сучасної бальної хореографії, визначити

передумови виникнення нової стилістики руху та особливості викладання бальних танців на сучасному етапі.

***Завдання:***

- визначити історико-мистецьке обґрунтування хореографічної композиції
- проаналізувати ідейно-тематичну основу твору (визначити тему, ідею; надзавдання, наскрізною дією, конфлікт; від, форму, жанр; лібрето, надати характеристику хореографічних образів; аналіз музичного супроводу);
- виокремити композиційно-архітектонічну побудову твору;
- охарактеризувати графічну таблицю твору та опис хореографічного тексту (комбінація, рухи),
- розробити сценографію та світлове оформлення, костюми.

***Об'єктом*** дослідження є бальне хореографічне мистецтво.

***Предметом*** дослідження є сучасна бальна хореографія, як феномен формування новітніх течій.

***Методи дослідження:*** діалектичний, аналітичний - для визначення поняття, виникнення і становлення сучасної хореографії, виокремлення особливостей та форм (синтезовані, інтеграційні форми та імпровізацію); функціонально-інструментальний – дослідження трансформацій форм танцю та їх впливу на зміни естетичних смаків та уподобань; компаративістський – визначення змісту понять теми ідеї; форми, жанру; характеристики хореографічних образів; аналізу музичного супроводу через розуміння мистецтва хореографії.

У процесі роботи над обраною темою опрацьовано наукові джерела з історії, теорії й методики сучасної хореографії, здійснено власні спостереження над творчим процесом викладачів, хореографів, балетмейстерів, артистів, переглянуто значний обсяг відео джерел із записами балетів, конкурсів, фестивалів, майстер-класів всесвітньо відомих хореографів та діячів культури.

**Наукова новизна одержаних результатів:** вперше в творчій лабораторії кафедри хореографічного мистецтва поєднано в одній хореографічній композиції в напрямку «бальна хореографія» танці в стилях Американ смуз та соціальні бальні танці.

**Теоретичне та практичне значення** кваліфікаційної роботи полягає у тому, що результати дослідження можуть бути використані у освітньому процесі підготовки майбутніх хореографів під час опанування освітніх компонент «Сучасний бальний танець», «Композиція та постановка танцю». Хореографічну композицію може бути використано в репертуарі колективів бального танцю.

**Апробація.** Результати дослідження було оприлюднено на засіданні кафедри хореографічного мистецтва, на Всеукраїнській студентській науково-практичній конференції «Мистецька освіта у контексті європейських євроінтеграційних процесі» (20.03.2020 р. м.Умань), 11 Усеукраїнській (з міжнародною участю) науково-практичній конференції «Актуальні проблеми мистецької освіти у системі вищої школи» (30.10.2020 р. ХДУ, Херсон).

**Публікації.** Основні положення кваліфікаційної роботи було викладено у тезах «Вплив різних видів хореографії на розвиток сучасного бального танцю» (Збірка матеріалів конференції м. Умань 2020р.), у статті «Формування новітніх течій бальної хореографії на сучасному етапі» ( альманах «Магістерські студії» Херсон ХДУ 2020 р.)

**Структура.** Робота складається із вступу, двох розділів, відповідних підрозділів, висновків, списку використаних джерел та додатків.

# РОЗДІЛ 1

## ТЕОРЕТИКО-АНАЛІТИЧНА ОСНОВА ХОРЕОГРАФІЧНОЇ КОМПОЗИЦІЇ

### 1.1. Історико-мистецьке обґрунтування хореографічної композиції

Сучасний бальний танець - поняття, пов'язане з широким спектром дисциплін, що стосуються спорту, мистецтва і цілого ряду таких наук, як педагогіка, психологія, етика, естетика, соціологія, філософія, режисура.

На думку І. Ширшова, суспільство не може розвиватися без постійного припливу принципово нових ідей, тобто без того інформативного мінімуму, який створюється культурою, що конденсується інформацію, не виводиться з попередніх досягнень цивілізацій [19, с. 110].

У бальній хореографії це виражено утворенням нових імпульсів моторики ритмізованих, індивідуально виконуваних, рухів і нових напрямків.

Сучасний бальний танець, це складова танцювального спорту. Танцювальний спорт, як жоден інший вид спорту, відноситься до мистецтва в точному значенні цього слова. Більш правильно стверджувати, що танцюрист-спортсмен використовує для вирішення спортивних завдань в танцювальному спорті і певні естетичні художні засоби (хореографію, музику, художнє оформлення костюма). З певного поєднання фігур, елементів, варіацій виникає якийсь образ. Спортсмен зображує якусь ідею, образ, драматичний зміст, героя або самого себе, рівень свого спортивної майстерності та естетичного смаку.

Інтеграція танцю і спорту допомагає вирішувати питання естетичного змісту сучасного спорту. Питання про естетичний зміст спортивної діяльності займає важливе місце в загальній проблематиці

соціально-філософських досліджень сучасного спорту. Це обумовлено причинами і практичного, і теоретичного порядку [20, с.49].

Надзвичайно цікавим видається і зіставлення театру з тими видами спортивної діяльності, де умовами змагання безпосередньо передбачено створення художнього образу, - перш за все, зі спортивними бальними танцями. Зокрема, можна порівняти внутрішні установки, відповідно до яких діють суб'єкти зазначених видів діяльності: актор і спортсмен.

На думку В.І. Столярова, краса (прекрасне), в тому числі і в області спорту, - це перш за все досконала форма, яка найкращим способом виражає зміст, сприяє ефективному виконанню визначених функцій, що мають позитивне особистісне і соціальне значення. З цього випливає, що неможливо судити про красу по якихось ознаках форми в її відволіканні від змісту, від того, для реалізації яких функцій вона сформована [11, с. 34].

У цьому плані, наприклад, висока технічна майстерність спортсмена є важливою, але не єдиною умовою естетичної оцінки його дій. Для того щоб можна було говорити про красу цих дій, їх обов'язково необхідно зіставити з тими завданнями, для вирішення яких вони робилися. Технічна майстерність в діях спортсмена-танцівника має бути нерозривно пов'язана з їх доцільністю. В іншому випадку порушується важливий естетичний принцип єдності форми і змісту і виходить не «красива гра», а «гра на красу».

Однією з характерних рис сприйняття будь-якого виду видовищного мистецтва є ефект співучасті, співпереживання і співтворчості глядача.

Цей ефект, як правило, характерний для спортивного танцювального видовища і багато в чому пояснює естетичні переживання глядачів, і, зокрема, їх здатність сприймати руху спортсменів як повні сенсу і краси.

В основі почуття співпереживання і причетності в спорті лежить аналогічна дія психофізіологічних механізмів учасників змагань і глядачів, а також психологічне ототожнення глядача зі спортсменом. Глядач як би ставить себе на місце спортсмена-танцівника і співпереживає з ним всі перипетії спортивного змагання. Це почуття «співпереживання» здатне духовно підняти людину, змусити її відчувати себе вільніше. У глядача може виникнути стан, близький до катарсису, коли людина долає буденність і живе інтересами соціальної спільності, піднімаючись до прекрасного і піднесеного [22, с. 11].

Важливе місце в світі естетичних явищ бального танцю займає його «декоративні аспекти» - естетичне оформлення танцювальних майданчиків, танцювального паркету, атрибутики, костюмів виконавців і т.д.

Перш за все, важливо враховувати, що сучасний танцювальний спорт виконує важливу видовищну функцію. Під видовищним зазвичай розуміють таку дію, в якій досягається рішення досить зрозумілого глядачам конфлікту за допомогою активних, побудованих за законами ігрової стратегії дій, які можуть бути сприйняті глядачем безпосередньо в їх розвитку, і супроводжуються глибокими емоційними переживаннями учасників і глядачів.

Одним з видовищних видів бальної хореографії є Секвей.

Секвей - це програма в спортивних бальних танцях, що представляє собою шоу однієї пари під спеціально підібрану музику. Розрізняють Європейський Секвей (європейська програма) і Латиноамериканський Секвей (латиноамериканська програма).

Хореографічна композиція може складатися з фігур і елементів як одного танцю, так і всіх 5 танців однієї програми. Передбачається драматургічна режисерське ідейний текст хореографічної постановки, що розвиває людські почуття, характер. Тривалість виступу 3 хвилини плюс-мінус 10-15 секунд.

В цьому напрямку знаходять відображення хореографічні творчі пошуки постмодернізму. В основу покладена необхідність розвинути практичну та теоретичну базу хореографії, і до теперішнього часу процес становлення не можна вважати завершеним. У свій час Секвей виконувався виключно професіоналами, такі міжнародні турніри носили назву IDSFWorldLatin / StandardShowdance. Пізніше, приблизно з 2000 року турніри організуються і для любителів [6, с. 65].

Ще один з видовищних форм змагань в спортивній бальній хореографії є Формейшн. Формейшн - це стиль бального танцю. Хореографія може бути заснована на конкретному танці або попури з танців. Формейшн може бути для показових виступів або для змагань між командами.

Формейшн - це вид змагань в танцювальному спорті, що характеризується кількома ознаками (обмежене наступними правилами):

1. Колективний виступ - беруть участь команди з 6 або 8 пар.
2. Виступ будується на геометрично вивірених перестроюваннях пар, звідси і з'явилася назва «Formation» [4, с.331].

В останні роки в Україні активно розвивається новий вид дозвільної діяльності в сфері бальних танців - танці в форматі Pro-Am (Професіонал - любитель). Pro-Am - це напрямок в бальних танцях, де в парі один учасник - педагог-професіонал, а інший - любитель-учень. Крім численних тренувань в танцювальному залі і показових виступів така пара має можливість брати участь у танцювальних турнірах і фестивалях. Змагання Pro-Am проводяться як в рамках турнірів зі спортивних бальних танців, так і у вигляді оригінали них заходів.

Мета всього руху Pro-Am - «Енергія щасливого життя», головна ідея тут - розвивати бальний танець не тільки в середовищі вузького кола професійних танцюристів, а й зробити його доступним всьому суспільству - в цілях соціального спілкування.

Pro-Am - це самий комфортний вид навчання для дорослих. Ваш тренер одночасно є і вашим партнером, графік занять планується, виходячи з ваших побажань і тільки в зручний для вас час.

У Pro-Am, як і в інших формах бальних танців, точно так само присутні цілі і завдання, характерні як для спорту, так і для мистецтва. Тут кожен може задовольнити свої амбіції.

У XXI сторіччі на території Європи набуває популярності стиль Американ Смус.

Американ Смус / American Smooth - це неймовірно популярна в США варіація європейської програми, що включає в себе вальс, танго, фокстрот, віденський вальс. Поступово American Smooth починає розвиватися в Україні, захоплюючи все більшу популярність завдяки своїй видимій легкості і видовищності. American Smooth відрізняється від Європейських танців Міжнародної програми в першу чергу більш вільним становищем партнерів, відсутністю статичних фігур. У пари є можливість час від часу розривати контакт. Ведення як правою, так і лівою рукою, має в своєму розпорядженні до використання різних постановок в парі і дає великі можливості для імпровізації, реалізації творчих задумів в танці. American Smooth досить простий в освоєнні, і практично всі любителі танців можуть дуже швидко навчитися його основам. При цьому, саме в цьому напрямку легко висловити свою танцювальну індивідуальність, використовуючи нові неklasичні фігури і підтримки, не характерні для Стандарту [22, с. 9].

Для створення шоу або сценічної форми бальної хореографії, танці спортивної програми поєднують з соціальними танцями. Наприклад, Сальса, Мамбо, Лінді Хоп тощо.

Сальса - сучасний соціальний танець з США і Латинської Америки, який танцюють парно або в групах. Танець виник в 1970-х роках в Нью-Йорку

У світі сальса поділяється на два види і п'ять основних підвидів:

1. «Кругова» сальса, в неї входять: кубинське (касіно), венесуельська (домініканська) сальса і колумбійська сальса.

2. «Лінійна» сальса або сальса Cross-body style. До неї відноситься сальса Лос-Анджелес, Лондон, Нью-Йорк (on 2), Палладіум і Пуерто-Ріко.

3. Окремим видом в зв'язку з величезною популярністю деякі виносять і руеда де касіно (Rueda de Casino) [5, с. 45].

Лінді хоп - афроамериканський танець, що з'явився в Нью-Йорку в 1920-х - 1930-х роках. Лінді хоп розвивався паралельно з джазовою музикою і відноситься до класу свінгових танців.

Лінді хоп увібрав в себе риси чарльстона, степу, і інших танців, які існували одночасно з ним і став родоначальником цілого напрямку. Саме з Лінді хопу в подальшому виник Бугі-вугі, коли цей популярний танець проник з Америки до Європи [5, с. 51].

У 80-х роках ХХ століття Лінді хоп був відроджений американськими, шведськими і британськими танцюристами. В даний час школи Лінді хопу існують в багатьох країнах світу, в т.ч. і в Україні.

## 1.2. Ідейно-тематична основа

**Тема:** Творче суперництво.

**Ідея:** Показати, що під час виступу може виникнути непередбачувані ситуації, але танець необхідно завершити таким чином, щоб глядач не про що не здогадався та отримав задоволення від переглянутої хореографічної композиції.

**Надзавдання:** Зацікавити глядача спортивно-бальним танцем, показати його красу та спонукати до його вивчення.

**Наскрізна дія:** Прагнення до творчої перемоги.

**Конфлікт:** Суперництво між трьома різними командами, що презентують себе у різних стилях бального танцю.

**Танцювальна форма:** хореографічна композиція.

**Жанр:** бальний танець

*Види танцювальної лексики:* Сальса, Американський вальс, Свінг.

**Лібрето**

Вирує студентське життя хореографів у стінах улюбленого університету. Студенти мають продемонструвати свої якості танцюрист-спортсмена настав. Сьогодні серед студентів різних курсів проводяться змагання зі спортивних бальних танців.

На паркет запрошуються пари першого, другого та третього курсу для виконання конкурсної програми. Звучить музика першого танцю «Сальса». Вболівальники скандують, підтримують свою команду. Судді оцінюють танцюристів.

Між парами розпалюється бурний батл. Звучить музика наступного танцю «Американ смус». І тут відбувається справжнє загострення пристрастей. Пари використовуючи манери, техніку, артистизм, емоційність та хоризматичність, демонструють високий рівень виконавства.

Але, стається непередбачене. В однієї з пар, партнерка підвертає ногу і не може продовжувати змагання. Їй дуже боляче. Партнер підхопивши її на руки, продовжує танцювати. Публіка зірвалась зі своїх стільців і дуже голосно аплодує, підтримуючи цю пару. Пристрасті набирають обертів.

В залі панує неймовірна атмосфера. І все навкруги нібито завмирає для танцюриста, який підхопив свою партнерку. Бо танець кохання для них, це справжнє кохання в житті. Дівчина танцює вже не відчуваючи болю. Вона захопилась почуттям кохання і для них час зупинився. Справжні почуття переплелись з виконанням елементів цього неймовірно красивого танцю. Вони ніби то перетинались у хмарах і навкруги нічого не відбувалось. Все завмерло.

Але глядачі повертають закоханих до реальності вибухом аплодисментів. І не має сумніву, що перемога дістанеться саме цій парі. Але змагання тривають і попереду ще одна композиція танцю «Лінди хоп».

Танцюристи запалюють глядацькі емоції своєю вибуховою енергетикою. В залі панує неймовірна атмосфера, немов всі учасники конкурсу беруть участь в яскравому карнавалі. Боротьба між парами набирає неймовірного розмаху і доходить до загального вибуху емоцій.

Конкурс завершено. Танцюристи взявшись за руки роблять уклін. Судді радяться.

**Характеристика хореографічних образів.** Головні герої хореографічної композиції – це веселі, талановиті закохані студенти хореографи, які наполегливо працюють над своєю виконавською майстерністю, прагнуть до вдосконалення та перемоги. У другій частині дуєт закоханих. Юнак талановитий, турботливий, мужній, показує, що вміє приймати рішення та брати відповідальність. У третій частині виконавці демонструють свої вміння, а разом, іноді, самовпевненість, нахабність, але це завзяті майбутні фахівці хореографічного мистецтва.

**Аналіз музичного супроводу.** Перша частина хореографічної композиції виконується під музичну композицію «Сальса» у виконанні Yuri Buenovintura.

Сальса (ісп. Salsa - «соус») - музичний жанр, популярний в основному в Латинській Америці і серед вихідців з неї. Сальса включає багато стилів і варіацій; в широкому сенсі термін можна використовувати для практично будь-якої музики латиноамериканського походження (наприклад, ча-ча-ча, болеро, мамбо). У більш вузькому сенсі термін відноситься до стилю, розробленим в 1960-1970-х г іммігрантами з країн Латинської Америки в Нью-Йорку і його околицях, а також до його відгалуженням, таким, як сальса романтика в 1980-х роках. Цей музичний стиль зараз поширений не тільки в Латинській

Америці, але по всьому світу. Найближчими стилями до сальси є мамбо і латиноамериканський джаз. Взагалі, терміни «латиноамериканський джаз» і «сальса» часто використовують як синоніми; багатьох музикантів відносять до обох областей, особливо це відноситься до музикантів до 1970 років.

Стилістично сальса містить в собі пуерто-ріканські, кубинські, колумбійські та інші латиноамериканські впливи, включаючи поп, джаз, рок, R'n'B [13, с. 74].

Сучасна сальса в основному орієнтована на танець і під неї танцюють різні стилі, такі як стиль Касіно, стиль LA, стиль NY. Останні роки значно зросла популярність однієї з різновидів сальси - Тимба. Ця хвиля популярності також відбилася і на танцювальному стилі сальси. Всі ключові руху сальси виконуються під 4 музичних рахунки і складаються з швидкого і повільного кроку.

Друга частина хореографічної композиції виконується під композицію «Skyfall cover» у виконанні Adel. Американський бальний танець в стилі Американ Смес імпровізаційного характеру, що склався в США на початку ХХ століття на основі Вальсу-Бостона. Музичний розмір -  $\frac{3}{4}$ . Темп помірний, 30-40 тактів в хвилину, іноді з уповільненням в кінці музичної фрази. Музична композиція лірична, розповідає про кохання. Створює романтичний настрій у глядача.

Третя частина хореографічної композиції Лінді хоп виконується під пісню «Bid Bad Voodoo» у виконанні Daddy-jumpin Jack). Музика в стилі Свінг.

Свінг музика, або просто Свінг (англ. «*Swing*») — одна з форм американської джазової музики, що виникла на початку 1930-тих та була популярною до 1950-тих. Свінгова музика характеризується сильною ритм-секцією, у складі контрабасу та барабанів, як основа для ведучої секції духових інструментів, таких як труби, тромбони, саксофони та кларнети, а іноді і струнних

інструментів, таких як скрипки і гітари. Темп свінгу може бути як і дуже повільним, так і дуже швидким. Назва свінгу походить від фрази «свінгове відчуття», де акцент робиться off-beat чи на слабу долю в музиці (на відміну від класичної музики). Свінгові бенди зазвичай мали солістів, які імпровізували з мелодією.

Танцювальний свінговий стиль бігбендів та лідерів бендів, таких як Бенні Гудман був домінуючою формою американської популярної музики з 1935 до 1946 роки, час, що відомий під назвою Ера свінгу.

### 1 epizod

**Лад** - мажорний

**Форму** – пісня куплетна

**розмір**, 4/4

**темп** - помірний

**загальну кількість тактів** - 46

**хронометраж** – 1,48

### 2 epizod

**Лад** - мінорний

**Форму** – пісня, куплетна

**розмір**, 3/4

**темп** - повільний

**загальну кількість тактів** - 52

**хронометраж** – 2,04

### 3 epizod

**Лад** - мажорний

**Форму** – пісня, куплетна

**розмір**, 4/4

**темп** - швидкий

**загальну кількість тактів** - 46

**хронометраж** – 1,39

## РОЗДІЛ 2.

### ЛІТЕРАТУРНО-ГРАФІЧНИЙ АНАЛІЗ ХОРЕОГРАФІЧНОЇ КОМПОЗИЦІЇ

#### 2.1. Композиційно-архітектонічна побудова твору

<b>Назва частини</b>	<b>Кількість тактів</b>	<b>Зміст</b>
<b>Експозиція</b>	22	З'являються учасники першого номеру, представляють свій номер, тим самим символізуючи початок фестивалю та протистояння між командами.
<b>Зав'язка</b>	24	Перша команда завершує свій танець, і покидає сцену.
<b>Розвиток дії</b>	36	Одразу за першою командою з'являється друга, яка розпочинає свій танець, поступово піднімаючи напругу на сцені.
<b>Кульмінація</b>	16	Солістка другої команди отримує травму, її підхоплює партнер, який продовжує танець, що символізує їх власне відчуття кохання, усі присутні аплодують, переповнюючись емоціями.
<b>Розв'язка</b>	46	Друга команда завершила свій виступ, і звільнила сцену для наступної групи. На сцені з'являється третя команда, аби продемонструвати свої навички. Проте з кінцем їх танцю, на сцені з'являються усі команди для того, аби почути остаточний

		вердикт.
--	--	----------

## 2.2. Літературно-графічний запис хореографічної постановки

### Перша частина.

Архітектоніка	Малюнок танцю	Кількість тактів	Хореографічний текст
Експозиція		1-10	6 тактів вступ, після чого на сцені з обох куліс з'являються дівчата, вони рухаються по діагоналі використовуючи рухи: marengo, volta, chest roll; потім заходять у лінію.
Зав'язка		11-20	Дівчата рухаються спиною назад, потім обличчям вперед, виконують комбінацію 1.

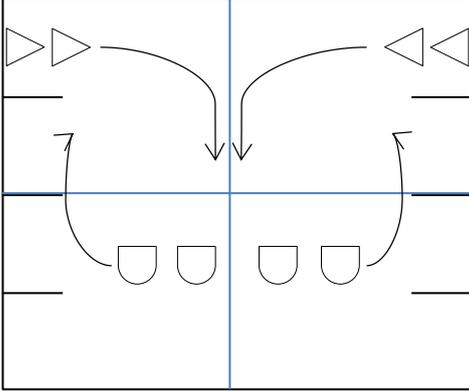
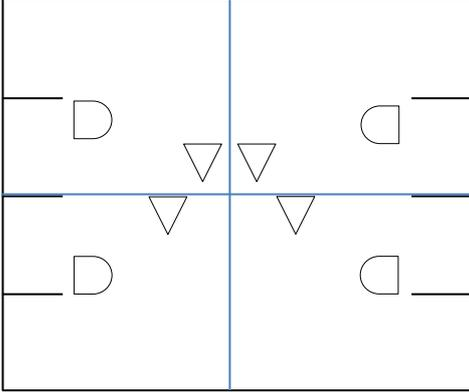
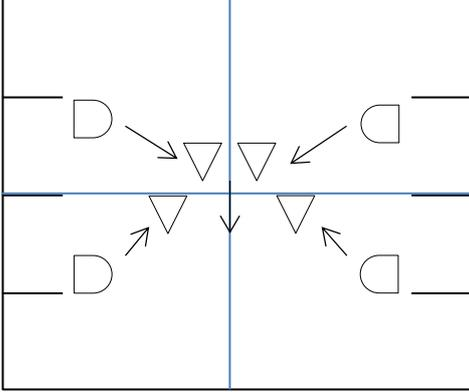
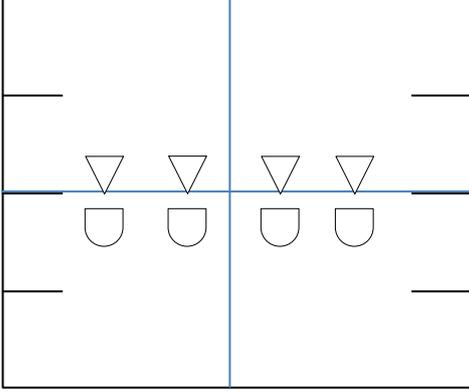
		21-22	<p>Дівчата заходять у дві колони, обличчям до центру сцени. Одночасно з цим виходять хлопці.</p>
Розвиток дії		23-30	<p>Дівчата виконують комбінацію 2, хлопці — комбінацію 3.</p>
		31-34	<p>Дівчата підходять до хлопців, після чого усі разом виходять в одну лінію, використовуючи рух marengo.</p>
Кульмінація		35-46	<p>Дівчата та хлопці танцюють у парах комбінацію 4.</p>

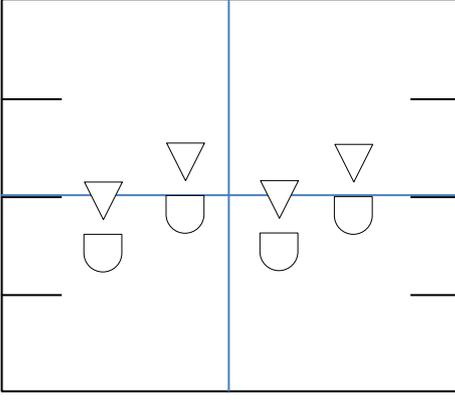
Розв'язка		46	Дівчата та хлопці закінчують у фінальних позах.
-----------	---	----	---

### Комбінація № 1.

1-2 такти. Виконуємо batakada з переміщенням спиною назад.

3 такт. Виконуємо варіант руху check з просуванням вперед.

4 такт. Стегна виконують рухи зигзагом, одночасно з невеликим кроком.

5-6 такти. Виконуємо рух guarea.

7 такт. Виконуємо крок лівою вперед, правою на місці, після чого виконуємо поворот на правій нозі за правим плечем, підтягуючи ліву ногу у 6 позицію. Далі виконуємо три стрибки назад по 6 позиції, руки підняті догори перед собою працюють синхронно з ногами. Завершуємо рух у 2 позиції, руки кладуться на стегна.

8 такт. Виконуємо два chest rolls, після чого на кінець такту два різких акценти грудною клітиною.

9 такт. Виконуємо варіант руху samba hod.

10 такт. Виконуємо рух karaoke.

### Комбінація № 2.

1-2 такти. Виконуємо рух samba visk.

3 такт. Виконуємо обоюдний поворот.

4 такт. Виконують чотири пози з поперемінною зміною лівої-правої ноги попереду.

5 такт. Виконуємо нахили тубу вперед, одночасно плечима робимо shaking.

6 такт. Виконуємо рух batakada.

7-8 такти. Виконуємо варіанти рухи check, pas de bourre, samba hod.

### **Комбінація № 3.**

1-2 такти. Виконуємо рух guarea.

3 такт. Виконуємо крок лівою вперед, правою на місці, після чого виконуємо поворот на правій нозі за правим плечем, підтягуючи ліву ногу у б позицію. Далі виконуємо три стрибки назад по б позиції, руки підняті догори перед собою працюють синхронно з ногами. Завершуємо рух у 2 позиції, руки кладуться на стегна.

4 такт. Виконуємо два chest rolls, після чого на кінець такту два різких акценти грудною клітиною.

5 такт. Виконуємо варіант руху check з просуванням вперед.

6 такт. Стегна виконують рухи зигзагом, одночасно з невеликим кроком.

7-8 такти. Виконуємо рух batakada.

### **Комбінація № 4.**

1-2 такти. Виконуємо у парі рух guarea на один такт, після чого хлопець повторює рух, дівчина робить поворот під рукою партнера.

3 такт. Дівчина виконує два повороти під рукою партнера, хлопець виконує pas de bourre за партнеркою.

4-6 такти. Повторюємо рухи 1-3 тактів з іншого боку.

7 такт. Дівчина виконує повороти навпроти партнера тримаючись з ним обома руками.

8 такт. Партнерка проходить під руками партнера таки чином, аби залишитися спиною до нього, партнер повертається до дівчини, після чого знову виконується поворот партнерки.

9-10 такти. У парі виконуємо три samba hod після чого партнерка розкручується у правий бік від партнера.

11 такт. Партнерка закручується до партнера, після чого хлопець лівою рукою бере її за талію, а правую проводить перед нею, дівчина в цей час виконує «хвилю» зверху-вниз.

12 такт. Дівчина виконуємо «хвилю» знизу-вверх, після чого завершення у позу.

### Друга частина.

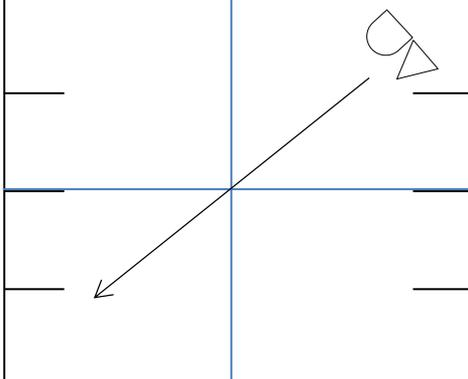
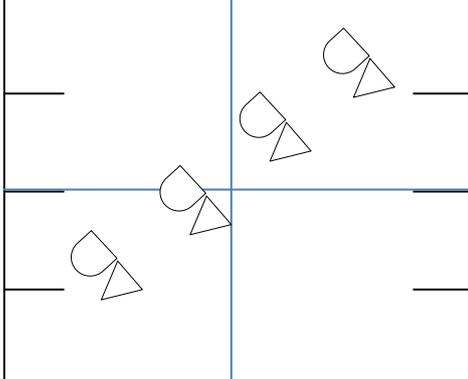
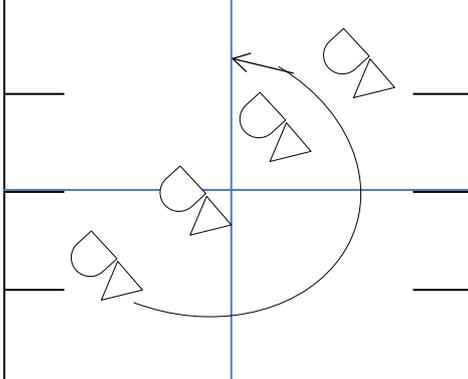
Архітек тоніка	Малюнок танцю	Кіль кіст ь такт ів	Хореографічний текст
Експозиція		1-8	Чотири пари (дівчина і хлопець) виходять по діагоналі вальсовим кроком з поворотом.
Зав'язка		9-12	Танцівники виконують рухи «переміна», поворот під рукою, «метелик», зміна місць.
		13- 16	Пари заходять у коло, використовуючи правий поворот.

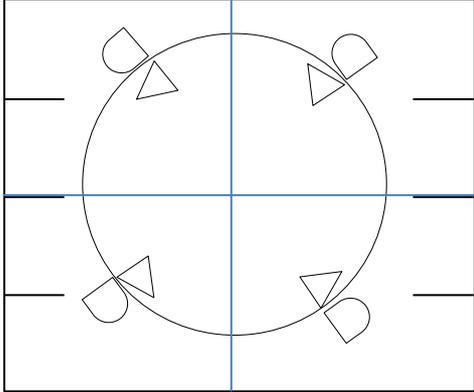
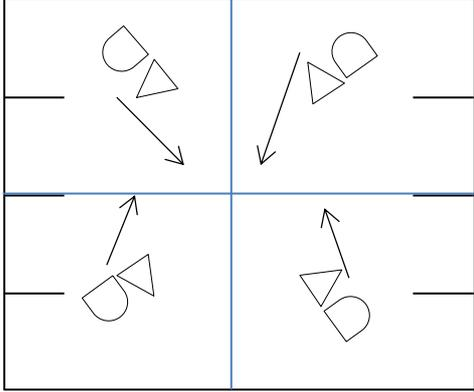
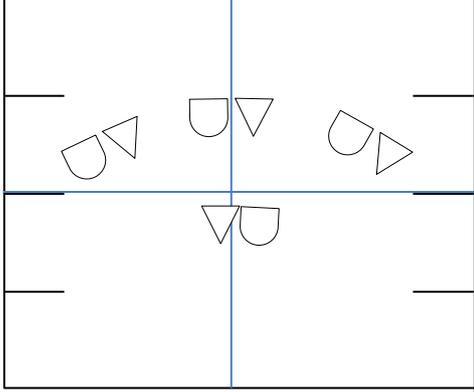
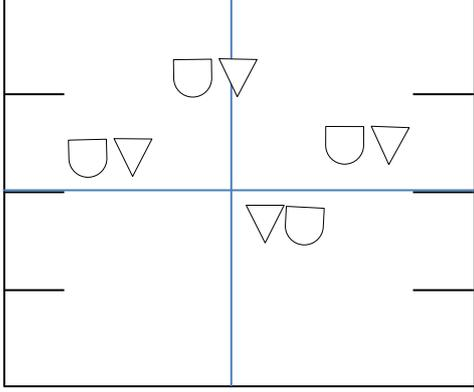
<b>Розвиток дії</b>		17- 24	Пари виконують комбінацію 1 по колу.
		25- 36	Танцівники переходять у трапецію та виконують комбінацію 2.
<b>Кульмінація</b>		37- 44	Центральна пара виконує комбінацію 3, всі інші виконавці стоять у позах.
<b>Розв'язка</b>		45- 52	Усі виконавці виконують комбінацію 4, після чого закінчують у позах.

**Комбінація № 1.**

1-4 такти. Виконуємо правий поворот у «тіньовій» позиції.

5-8 такти. Виконуємо лівий поворот у «тіньовій» позиції.

**Комбінація № 2.**

1 такт. Дівчина виконує port de bras, права до верху, ліва вбік.

2 такт. Хлопець підхоплює руки дівчини, праву знизу, ліву зверху-збоку, разом виконують нахил вперед.

3-4 такти. Хлопець розкручує дівчину у правий бік у позу, після чого закручує у зворотному напрямку до себе.

5 такт. Дівчина виконує перегин тулуба назад від партнера, партнер підтримує її за руки.

6 такт. Дівчина повертається до хлопця і вони встають у класичну стійку європейської програми.

7 такт. Виконують ронд (хлопець лівою ногою, дівчина правою).

8 такт. Виконуємо доворот до позиції «крос», дівчина перегинає тулуб від партнера.

9-10 такти. Виконуємо повороти у парі на місці, з відкиданням робочої ноги.

11-12 такти. Дівчина піднімає робочу ногу догори, хлопець її підтримує.

### **Комбінація № 3.**

1-4 такти. Хлопець піднімає дівчину на руках у горизонтальному положенні, виконує 3 повороти.

5-6 такти. Хлопець ставить дівчину, після чого розкручує її у правий бік, дівчина зупиняється у позі.

7-8 такти. Дівчина повертається до партнера, після чого закручується та готується до іншої підтримки.

### **Комбінація № 4.**

1-2 такти. Хлопець піднімає дівчину у положення «рибки» після чого виконує один поворот за лівим плечем, під кінець повороту ставить партнерку на підлогу.

3-4 такти. Хлопець переставляє дівчину зі лівого боку на правий, дівчина у цей час піднімає ногу на пассе, та розводить у боки руки.

5 такт. Обидва виконавці стоять одне до одного та «зовнішніми» рука тягнуться догори.

6 такт. Хлопець розвертає дівчину у інший бік.

7-8 такти. Кожна пара встає у свою позиції.

**Третя частина.**

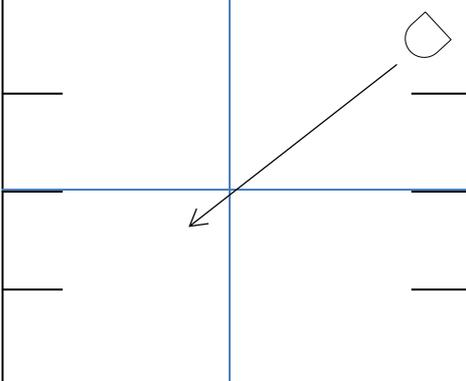
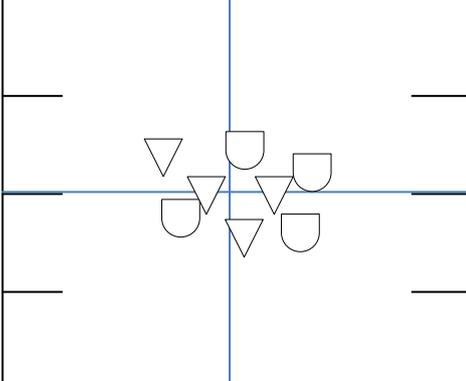
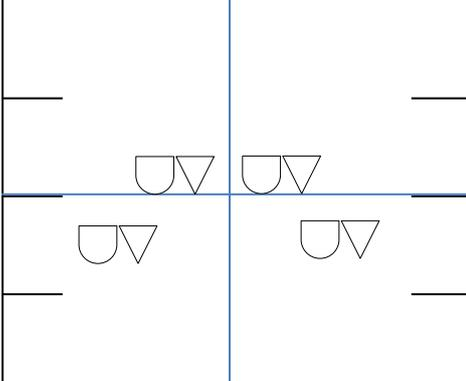
Архітек тоніка	Малюнок танцю	Кіль кіст ь такт ів	Хореографічний текст
Експозиція		1-4	З правої куліси з'являється одна дівчина на два такти, після чого за нею вибігають усі інші виконавці.
Зав'язка		5-12	Усі виконавці танцюють комбінацію 1, на 12-тий такт стають у пари та виходять на півколо.
Розвиток дії		13- 20	Танцівники виконують комбінацію рухів rock step, stretch-ball-change.

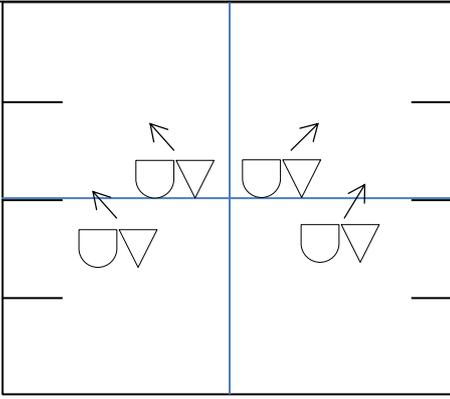
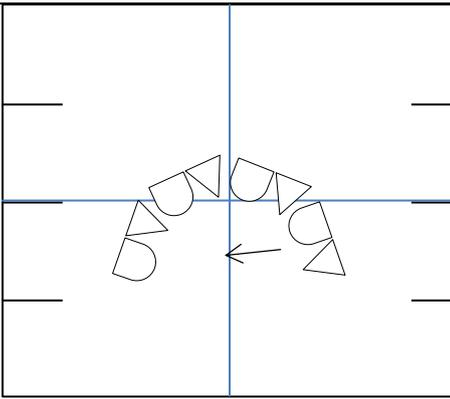
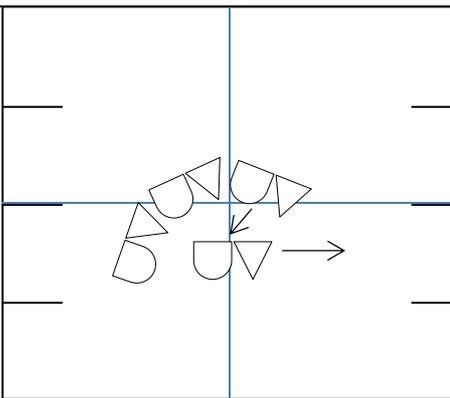
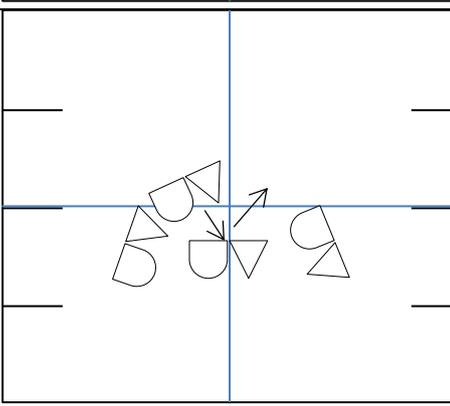
		21	Виконавці виходять на півколо.
Кульмінація		22-25	Перша пара виходить у центр і виконує комбінацію 2, усі інші стоять антуражем.
		26-28	Перша пара повертається на місце, друга пара виходить у центр та виконує комбінацію 3.
		29-32	Друга пара повертається на місце, третя пара виходить вперед та виконує комбінацію 4.

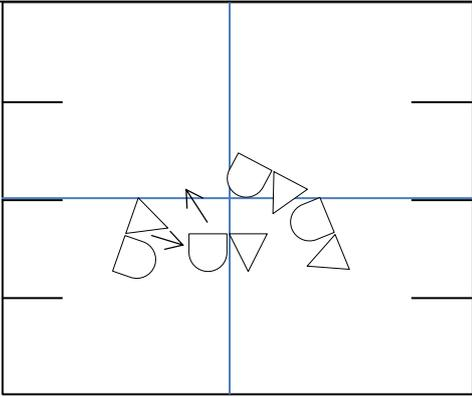
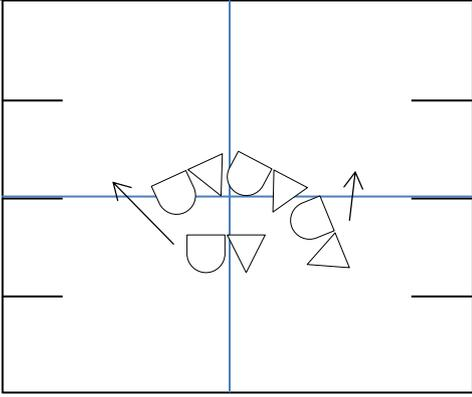
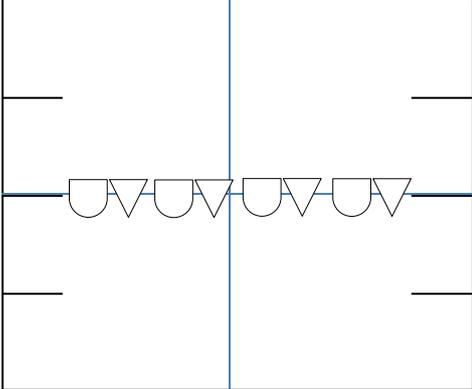
		33- 36	Третя пара повертається на місце, четверта пара виходить вперед та виконує комбінацію 5.
Розв'язка		37- 38	Усі виконавці переходять в одну лінію, використовуючи рухи kick walk change і chassee.
		39- 46	Танцівники виконують комбінацію 6 із завершенням у фінальній позі.

### Комбінація № 1.

- 1-2 такти. Виконуємо рух sugar push.
- 3-5 такти. Виконуємо рух «шістка».
- 6-7 такти. Виконуємо рух «зміна місць».
- 8 такт. Танцівники переходять на півколо.

### Комбінація № 2.

- 1 такт. Виконуємо рух triple step.
- 2 такт. Виконуємо lindy step.
- 3 такт. Виконуємо рух extra swivel.
- 4 такт. Виконуємо рух pulse step.

### Комбінація № 3.

1 такт. Виконуємо рух funky rock.

2-3 такт. Виконуємо рухи rock step fun, surprise rock step.

#### **Комбінація № 4.**

1-4 такти. Виконуємо рухи kick step, flip flop, she goes he goes, lindy circle.

#### **Комбінація № 5.**

1-4 такти. Виконуємо рухи reverse promenade, promenade w/pecks, the nothing, impara a ballare.

#### **Комбінація № 6.**

1-4 такти. Виконуємо рухи swingout, inside turn, texas tommy.

5-8 такти. Виконуємо рухи catch and return, tuck double free spin, cross body sendout.

### **2.3. Сценографія**

#### **Оформлення сцени.**

На сцені викладений паркет. На задній частині сцени знаходяться столи, за якими знаходяться судді. По обидва боки сцени знаходиться огорожа, за якою стоїть масовка, що являє собою глядачів. Центральний простір сцени вільний. Приклад наведений у додатку А.

#### **Світлова партитура.**

##### **Картина 1**

На початку номеру світло біле статичне, після того, як виконавці починають танець, світло починає мерехтати у ритмі музики. У подальшому додаються різні кольори до освітлення (червоний, зелений, жовтий, синій). Різнобарвне світло дає змогу створити атмосферу карнавалу та підсилити емоційний відгук у глядача. Також, яскраве світло задасть настрій усьому номеру. На екрані зображено фото бразильського карнавалу.

##### **Картина 2**

Спочатку сцена освітлена білим світлом. Поступово, через кожні 4 такти (тобто, через кожен змін малюнку), змінюється освітлення, до нього додаються різні кольори. Таким чином, світло додає жвавості діям, що відбуваються на сцені. Підвищує загальний настрій номеру та додає ефектності. У кінці номеру світло знову статичне та біле. На екрані зображено фото елегантної бальної зали.

### **Картина 3**

Спочатку номеру світло з білого кольору змінюється на злегка жовте, та приглушене. У подальшому під час номеру колір світла плавно змінюється з жовтого до жовтогарячого і навпаки, таким чином аби створювати атмосферу бару 70-80 років. Також, таке світло додасть відчуття вінтажності, теплої атмосфери, що й необхідно для цього номеру. На екрані зображено фото бару 70-80 років, що прикрашений газовими лампами.

#### **Ескізи костюмів.**

Перша частина.

Дівчата – різнокольорових бразильських карнавальних костюмів (приталена коротка сукня, прикрашені воланами), бальні туфлі.

Хлопці – різнокольорові сорочки (розстібнуті до талії), джинсові штани кольорові (знизу підкочені до рівня щиколотки), чоловічі бальні туфлі.

Друга частина.

Дівчата – довгі приталені сукні, на кінці розширені (темних кольорів), бальні туфлі.

Хлопці – чорні брюки, чоловічі бальні туфлі, біла сорочка.

Третя частина.

Дівчата – вантажні сукні у горошок (різнокольорові), бальні туфлі.

Хлопці – світлі прямі брюки, сорочка у клітинку (різнокольорові), чоловічі бальні туфлі.

## ВИСНОВКИ

В результаті дослідження ми дійшли наступних висновків:

1. Бальна хореографія - це поєднання мистецтва та спорту. Інтеграція танцю і спорту допомагає вирішувати питання естетичного змісту сучасного спорту. Даний вид хореографічного мистецтва постійно розвивається та змінюється. Під впливом різних напрямків та стилів хореографічного мистецтва виникли нові яскраві види змагань. Таким чином сформувались стилі змагань бальної хореографії: секвей, формейшн, екзебішин, Американ Смус, Pro-am тощо.

Секвей - це програма в спортивних бальних танцях, що представляє собою шоу однієї пари під спеціально підібрану музику. Це композиція, в якій використовується лексика 3-5 танців латиноамериканської або європейської програми. На відміну від спортивного бального танцю у Секвеї дозволено використання підтримок.

Формейшн - це напрямок бального танцю, в якому беруть участь команди з 6 або 8 пар, виступ будується на геометрично вивірених перестроюваннях пар. це особливий вид змагань, значно відрізняється від турнірів індивідуальних пар, як за регламентом, так і за критеріями суддівства. Команда складається, як правило, з 16 спортсменів - 8 пар. Тривалість спортивної програми формейшн 6 хвилин.

У виступі повинні бути використані всі п'ять танців однієї з програм, отже розрізняють стандартну і латиноамериканську програму. Кожен з п'яти конкурсних танців кожної з програм виконується під характерну музику з певним (унікальним) ритмом і музичним розміром. Спортсмени команди, повинні грамотно виконати кроки танцювальних фігур у своїй змагальній програмі відповідно до використовуваних музичними фрагментами в фонограмі.

Останнім часом в Україні набуває популярності стиль Американ Смуc. Це варіація європейської програми. На відміну від традиційної Європейської програми, виконуючи хореографію в стилі Американ Смуc у пари є можливість час від часу розривати контакт. Ведення як правою, так і лівою рукою, має в своєму розпорядженні до використання різних постановок в парі і дає великі можливості для імпрровізації, реалізації творчих задумів в танці.

В нашій хореографічній композиції поєднуються сучасний напрямок бальної хореографії Американ Смуc та соціальні танці Сальса та Лінді хоп.

Сальса - сучасний соціальний танець з США і Латинської Америки, який танцюють парно або в групах. Танець виник в 1970-х роках в Нью-Йорку. Лінді хоп, - афроамериканський танець, що з'явився в Нью-Йорку в 1920-х - 1930-х роках. Лінді хоп розвивався паралельно з джазовою музикою і відноситься до класу свінгових танців.

2. В процесі роботи визначено ідею, надзавдання, наскрізну дію, конфлікт; від, форма, жанр.

В основу лібрето покладено історію студентського змагання зі спортивних бальних танців та кохання головних героїв. Головні герої хореографічної композиції – це веселі, талановиті закохані студенти хореографи, які наполегливо працюють над своєю виконавською майстерністю, прагнуть до вдосконалення та перемоги. У другій частині дует закоханих. Юнак талановитий, турботливий, мужній, показує, що вміє приймати рішення та брати відповідальність. У третій частині виконавці демонструють свої вміння, а разом, іноді, самовпевненість, нахабність, але це завзяті майбутні фахівці хореографічного мистецтва.

Перша частина хореографічної композиції виконується під музичну композицію «Сальса» у виконанні Yuri Buenovintura. Сальса (ісп. Salsa - «соус») - музичний жанр, популярний в основному в

Латинській Америці і серед вихідців з неї. Сальса включає багато стилів і варіацій; в широкому сенсі термін можна використовувати для практично будь-якої музики латиноамериканського походження (наприклад, ча-ча-ча, болеро, мамбо). Стилiстично сальса мiстить в собi пуерто-рiканськi, кубинськi, колумбiйськi та iншi латиноамериканськi впливи, включаючи поп, джаз, рок, R'n'B.

Друга частина хореографiчної композицiї виконується пiд композицiю «Skyfall cover» у виконаннi Adel. Американськiй бальний танець в стилi Американ Смес iмпровiзацiйного характеру, що склався в США на початку ХХ столiття на основi Вальсу-Бостона.

Третя частина хореографiчної композицiї Лiндi хоп виконується пiд пiсню «Bid Bad Voodoo» у виконаннi Daddy-jumpin Jack). Музика в стилi Свiнг. Свiнгова музика характеризується сильною ритм-секцiєю, у складi контрабасу та барабанiв, як основа для ведучої секцiї духових iнструментiв, таких як труби, тромбони, саксофони та кларнети, а iнодi i струнних iнструментiв, таких як скрипки i гiтари.

3. У вiдповiдностi з лiбрето та сценарно-композицiйним планом розробили архiтектонiку хореографiчної композицiї. Вона чiтко та лаконiчно передає структуру усiєї композицiї, дозволяє виявити основнi та емоцiйнi моменти.

4. Також, визначили умовнi позначки. Розробили сценарно-композицiйний план, зокрема записали композицiю кожної частини хореографiчної композицiї, описали використаннi комбiнацiї. Записана композицiя передає суть номеру у схематичнiй подачi. Передає всi основнi малюнки та комбiнацiї, що використовуються у хореографiчнiй композицiї. Визначають лексичнi особливостi, структури рiзних частин композицiї. Визначенi умовнi позначення дозволяють з легкiстю читати сценарно-композицiйний план.

5. У кiнцi, розробили сценографiю номеру, що включає в себе оформлення сцени, свiтлову партитуру, опис костюмiв. Також,

розроблена сценографія повністю відповідає нашим потребам, і дозволяє досягти максимального емоційного та ідейного навантаження. Сценаграфія була розроблена на основі наших задумів та ідей. Також, вона була узгоджена із сюжетною, лексичною, архітектонічною основами. Світлова партитура використовується для максимального створення атмосфери кожної частини, так це й карнавал, і вінтажний бар, і бальний зал. Одночасно з цим, світло задіяне для акцентування уваги глядача на особливо значних моментах нашої хореографічної композиції.

## СПИСОК ВИКОРИСТАНИХ ДЖЕРЕЛ

1. Асафьев Б. В. Музыкальная форма как процесс. М., 1947. 24 с.
2. Бальний танець у школі та позашкільній установі. Методичні рекомендації / Укл. А.П.Тараканова. К.:РУМК, 1984. 28с.
3. Берданська Д. П. Феномен синтезу мистецтв в сучасній українській сценічній хореографії : дис... канд. мистецтвознавства: 17.00.01.Київський національний ун-т культури і мистецтв. К., 2005.
4. Бутрова Т. От Системы к Методу. Западное искусство XX век. Проблема развития западного искусства XX века. СПб., 2001. С. 328–349.
5. Еремина М.Ю. Роман с танцем . СПб.: Танец, 1998. 252 с.
6. Загорц Мета. Танцы. М.: Ижица,2003. 79с.
7. Косяк В. А. Ритм як естетична характеристика спортивних рухів . Матеріали першої республіканської конференції: Концепція підготовки спеціалістів фізичної культури в Україні. Луцьк : Надстир'я, 1994. С. 341–342.
8. Курюмова, Н. В. Современный танец в культуре XX века: смена моделей телесности: автореферат диссертации на соискание ученой степени кандидата культурологии: 24.00.01. Екатеринбург, 2011. 25 с.
9. Легка С.А. Українська народна хореографічна культура XX століття. Дис. канд. Історичних наук. К. КНУКіМ, 2003. 173с.
10. Лю Сін'ятін Вектори естетичної культури хореографів: Монографія. 2018. 208с.
11. Столяров. В.И., Сараф. М.Я. Эстетические проблемы спорта. - М. 1982.
12. Сучасні стратегії розвитку хореографічної освіти: матеріали II Всеукраїнської науково-практичної конференції з міжнародною

участю (Умань, 16-17 травня 2015р.)/ ред. кол.: О.В.Дудник, Л.М.Андрощук. Умань : ФОП Жовтий О.О., 2015. 126с.

13. Тенденции развития современной хореографии: материалы II Международного научно-практического семинара. Луганск, 27 –28 нояб. 2010 .Луганск: Изд-во ЛГИКИ, 2010. 144с.

14. Терешенко Н.В. Викладання спортивного бального танцю у старших вікових групах. Сучасні стратегії розвитку хореографічної освіти: матеріали Всеукраїнської науково-практичної конференції з міжнародною участю: 23-24 травня 2014 р., Умань / ред.кол.: О.В.Дудник, Л.М.Андрощук. Умань: ФОП Жовтий О.О., 2014. С.117-122.

15. Терешенко Н.В. Історія розвитку бальної хореографії в Україні. Проблеми сучасності: культура, мистецтво, педагогіка: збірник наукових праць . Луганськ, 2006. Вип.5. С. 159-166.

16. Терешенко Н.В. Історія та методика бального танцю. Навчально-методичний посібник. Херсон. 2014. 324 с.

17. Шариков Д. І. Теорія, історія та практика сучасної хореографії: Монографія К.: КиМУ, 2010.

18. Шариков Д.І Мистецтвознавча наука хореологія як феномен художньої культури. Філософія балету та онтологія танцю.: монографія К. : КиМУ, 2013. Частина I. 204 с.

19. Ширшов, И.Е. Динамика культур / И.Е. - Минск, 1980, - С. 110.

20. Шульгина А. Н. Наследие бальной хореографии и сочинение стилевого танца в спектакле. Проблемы наследия в хореографическом искусстве : М.: ГИТИС, 1992. С. 48–53.

21. Alex Moor. Ballroom dancing. New York. 2002. 308 p.

22. Ellis H. The Dance of Life. N. Y., 1929. 11 p.

## ДОДАТКИ

### Додаток А.

### Оформлення сцени.

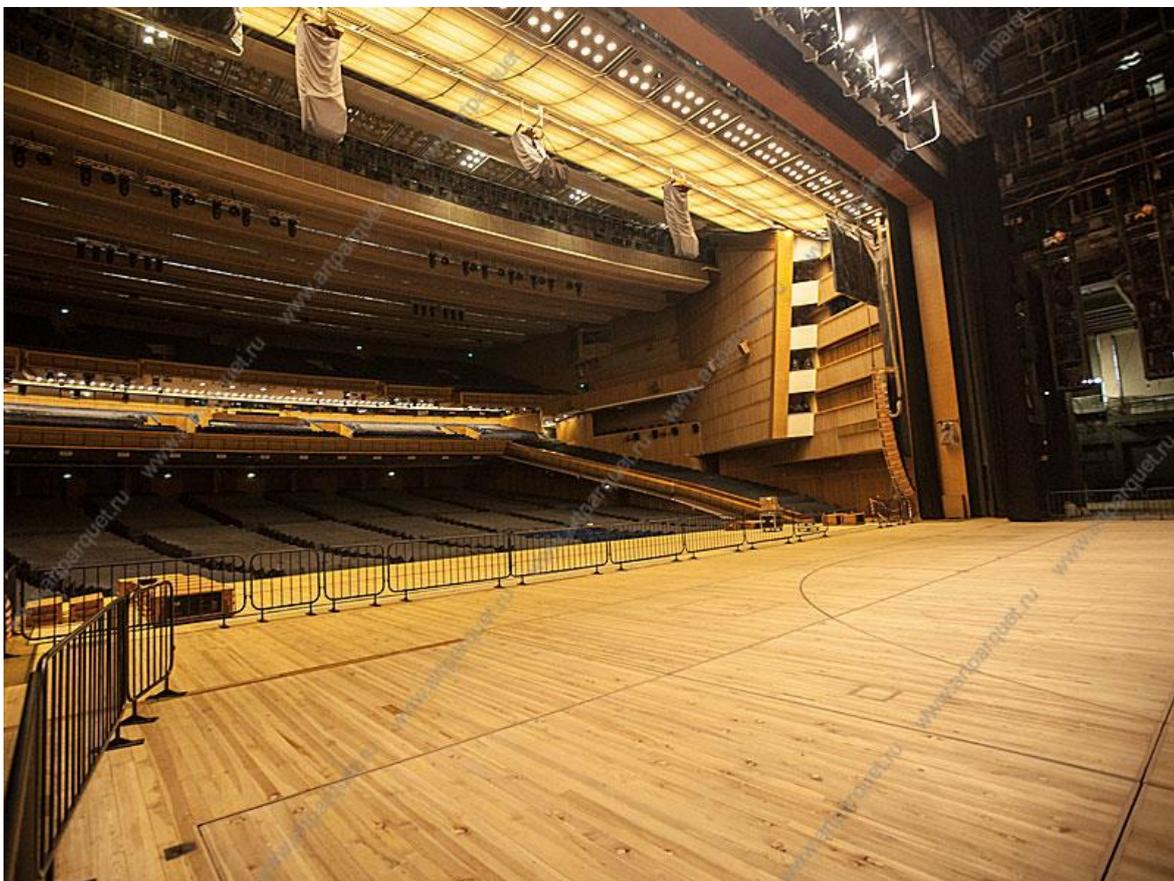

## Додаток Б.

Костюм виконавців першої частини.



**Додаток В.**

Костюм виконавців другої частини.



## Додаток Г.

Костюм виконавців третьої частини.

