

**МІНІСТЕРСТВО ОСВІТИ І НАУКИ УКРАЇНИ
ХЕРСОНСЬКИЙ ДЕРЖАВНИЙ УНІВЕРСИТЕТ
СОЦІАЛЬНО-ПСИХОЛОГІЧНИЙ ФАКУЛЬТЕТ
КАФЕДРА ПРАКТИЧНОЇ ПСИХОЛОГІЇ**

**ПСИХОСЕМАНТИЧНІ ОСОБЛИВОСТІ СТАТЕВОРОЛЬОВОЇ
ТІЛЕСНОЇ ІДЕНТИЧНОСТІ У ДІВЧАТ**

Кваліфікаційна робота

на здобуття ступеня вищої освіти «бакалавр»

Виконала: студентка 4 курсу 07-431 групи

Спеціальності 053 Психологія

Освітньо-професійної програми «Психологія»

Яна ГАЙДАРЖІ

Керівник: д.психол.н., професор Віталія ШЕБАНОВА

Рецензент д.психол.н., професор Ігор ПОПОВИЧ

ЗМІСТ

ВСТУП	3
РОЗДІЛ 1. ФЕНОМЕН ЖІНОЧОГО ТІЛА В ПСИХОЛОГІЇ ТА КУЛЬТУРІ	5
1.1. Феномен тіла в психології	5
1.1.1. Тіло як соматична основа психологічних характеристик людини	6
1.1.2. Тіло як джерело інформації про особистісні характеристики людини	9
1.1.3 Тіло як культурний символ	14
1.2. Зовнішність як соціальний об'єкт	17
Висновки до розділу 1	22
РОЗДІЛ 2. ЕМПІРИЧНЕ ДОСЛІДЖЕННЯ ОСОБИСТІСНОГО ПСИХОСЕМАНТИЧНОГО ПРОСТОРУ СТАТЕВОРОЛЬОВОЇ ТІЛЕСНОСТІ У ДІВЧАТ	24
2.1. Характеристика вибірки та методів дослідження	24
2.2. Особливості психосемантичних уявлень про тіло (емоційно-оцінний аспект тілесної ідентичності)	30
2.2.1. Самооцінка зовнішності у дівчат: структура і вікова динаміка	31
2.2.2. Психосемантична структура задоволеності тілом у дівчат	37
2.3. Зв'язок тілесної ідентичності з особливостями сімейної соціалізації	42
Висновки до розділу 2	51
ВИСНОВКИ	53
СПИСОК ВИКОРИСТАНИХ ДЖЕРЕЛ	55
ДОДАТКИ	60
Додаток 1А. «Кодекс академічної доброчесності здобувача вищої освіти Херсонського державного університету»	
Додаток А. «Метод семантичного вибору»	62
Додаток Б. «Статеворольова шкала А.В. Neilbrun»	63

ВСТУП

Актуальність дослідження. Жіноче тіло в психології розглядається в декількох контекстах: тіло і соціальна атрибуція (А. Адлер, В. Баскаков, Т.Марез та ін.), тіло і Я-концепція (Р. Бернс, М. Колоскова та ін.), тіло як культурний символ (Х. Керлот, І. Романов та ін.). Різні дослідники, які досліджували особливості тілесної ідентичності підкреслюють, що прийняття жінкою власного тіла позитивно корелює з позитивною «Я-концепцією», самооцінкою, успішною самореалізацією та іншими атрибутами успішного життєконструювання. Однак із розгляду випав важливий статево-рольовий контекст, пов'язаний із включенням тіла в семантику гендерних ролей і гендерного функціонування жінки, у якій тіло і його окремі частини здобувають універсальне й індивідуальне статево-рольове означення. У феміністських гендерних дослідженнях, у межах яких здійснюється більшість досліджень проблематики жіночності, можна знайти прагнення деяких авторів виключити тіло зі статево-рольової площини, у якій, на їхню думку, воно виступає як тягар, об'єкт сексуальних прагнень, як товар. Однак виключення тіла зі статево-рольового контексту обумовлює втрату особистісних, глибинних, специфічно жіночих змістів, якими наділяє жінка своє тіло. Тим більше, що неможливо визначити «жіноче» поза «чоловічим», маскуліність поза феміністністю, жіночність поза мужністю, ці характеристики виникають тільки у своїй взаємодії.

У більшості психологічних досліджень розглядається тільки один з аспектів феномена тіла – задоволеність зовнішністю або оцінка зовнішності, тобто як жінка оцінює власне тіло. Водночас такий аспект тілесної ідентичності як індивідуальний смисл тіла для жінки, як воно представлено в особистісному психосемантичному просторі залишається малодослідженим.

В останні роки низка дослідників (Т. Говорун, Ш. Берн та ін.) звертають увагу на те, що тіло і його частини в процесі соціалізації здобувають семантичне навантаження, що пов'язано з гендерними ролями і гендерним

функціонуванням. Саме тому, звичайний аналіз задоволеності тілом без розуміння того, яким саме в статеворольовому смислі тілом задоволена жінка, є недостатнім.

Мета дослідження: визначити емоційно-оцінний аспект статеворольової тілесної ідентичності у психосемантичному просторі дівчат.

Для досягнення зазначеної мети були поставлені наступні **завдання:**

- 1) теоретичний аналіз класичних та сучасних наукових досліджень феномену жіночої статеворольової ідентичності;
- 2) визначення рівнів задоволеності власним тілом;
- 3) виявлення зв'язку між особливостями сімейної соціалізації, образом тіла та статеворольовою тілесною ідентичністю дівчат.

Об'єкт дослідження – жіноча статеворольова тілесна ідентичність.

Предмет дослідження – статеворольова семантика тілесної ідентичності у дівчат.

Методи дослідження: теоретичний аналіз проблеми, систематизація та узагальнення якісних та кількісних даних дослідження, спостереження, опитування, психодіагностичне тестування стандартизованими та нестандартизованими методиками.

Практична значущість полягає у тому, що одержані результати можуть бути застосовані при проведенні консультативної та корекційної роботи з дівчинами та жінками, які незадоволені власним тілом, а також у психопрофілактичній роботі з батьками дівчат з метою запобігання різних відхилень у тілесній ідентичності майбутньої жінки.

Апробація результатів дослідження. Результати наукової роботи презентувалися на V Міжнародній науково-практичній конференції «Соціально-психологічні технології розвитку особистості» (м. Херсон, 14 травня 2020 року). За матеріалами кваліфікаційної роботи опубліковано статтю у збірнику матеріалів конференції.

Структура роботи. Робота складається із вступу, двох розділів, висновків, списку використаних джерел, додатків.

РОЗДІЛ 1

ФЕНОМЕН ЖІНОЧОГО ТІЛА В ПСИХОЛОГІЇ ТА КУЛЬТУРІ

1.1. Феномен тіла в психології

Тривалий час феномен тілесності людини залишався поза увагою психологічного аналізу. Однак, в останні роки психологи активно освоюють простір тіла, що пов'язано, у першу чергу, із психотерапевтичною практикою лікування психосоматичних і соматоформних невротичних розладів (Г.О.Аріна, В.Ю. Баскаков, Т.В. Говорун, М.В. Коркіна, Н. М. Терещенко та ін.) [2; 4; 12; 28; 46]. Психологічні, медичні, філософські та соціологічні дослідження описують різноманітні вектори взаємовпливу і взаємодії психіки та тіла (В. Бондаровська, Т.П. Вівчарик, М.В.Колоскова, В.В.Кришталь, О.Лоуен, О.Ш. Тхостов, В.І.Шебанова та ін.) [7; 8; 25; 30; 31; 47; 51].

При цьому зауважимо, що одночасно, феномен тілесності тривалий період був поза за межами психологічного аналізу. Традиційний для західноєвропейської філософської культури поділ природи людини на душу й тіло багато в чому визначив розвиток психологічного знання, обумовивши ігнорування, а іноді навіть «ворожість» у дослідженні тілесності [6; 16; 25; 36; 47; 49; 51]. На думку Е.Л.Россі всю історію психології та психотерапії можна назвати «історією подолання штучного поділу між свідомістю й тілом» [41, 134]. Плеяда дослідників R. Kuhn, A. Synnot, G.G Dudley зазначають, що феномен тілесності людини є наріжним каменем психологічної науки, тому що більшості психологічних теорій так і не вдалося перебороти декартівський дуалізм душі й тіла: розуміння душі (психіки) як активного ініціюючого початку стосовно пасивного тілесного механізму (за Л. Х'еллом та Д.Зіглером) [50, 244]. На думку М.В. Колоскова методологічні основи дослідження феномена тіла в культурі задаються філософією, у межах якої пропонуються різні підходи подолання класичної інтерпретації душі та тіла [25].

А. Synnot зауважує, що в першу чергу тіло – це соціальний конструкт, і що люди різних історичних епох створюють свої власні уявлення про тіло і способи їхньої репрезентації у культурі. Табування теми у суспільстві тематики тілесності людини може бути пояснена за допомогою феномена «культурного тіла», що є продуктом соціалізації людини (за Л. Х'еллом та Д.Зіглером) [50, 164]. Подібну ідею ми знаходимо у Г. О. Аріної: «...«безтілесна» психологія та педагогіка втрачають цілі пласти найважливішої реальності людського існування, зустрічаючись з нею лише у формі «ущербності», викривленого розвитку або патології [2, 48]. Отже, феномен тіла, редукований до фізіологічних функцій, втрачає цілісність і зводиться до сексу, фізіологічних процесів і хвороб, які, тривалий час були заборонені у соціумі і розглядалися тільки у медичному контексті.

Зміна «ландшафту» «культурного тіла», що намітилася в сучасній культурі, подолання ворожості, розширення інтересу й уваги до тілесності багато в чому зв'язано з розвитком сучасної психології, у якій існують різні підходи до концептуалізації цього феномена.

1.1.1. Тіло як соматична основа психологічних характеристик людини

На сьогодні одним з найбільш розповсюджених підходів до феномена тілесності як у медицині, так і в психології є дослідження тілесності зі сторони того, яким чином статура тіла і фізіологічні характеристики пов'язані із психологічними особливостями особистості. С.Д. Максименко зазначає, що тілесні властивості є передумовою й умовою розвитку особистості людини, її внутрішнього світу, формування здібностей [33]. Б.Ф. Ломов виокремлював три виміри взаємин тіла та психіки (біологічного і психічного): тіло як механізм (фізіологічне забезпечення психічних процесів); тіло та тілесні характеристики як передумова розвитку психіки; тілесні відчуття як зміст психічного відображення [37].

Розглядаючи онтогенетичні властивості людини, Б. Г. Ананьєв запропонував наступну класифікацію індивідних властивостей: клас статеві-вікових *властивостей* (вік і фаза життя, статевий диморфізм) і клас

індивідуально-типових властивостей (конституціональні властивості, нейродинамічні властивості) (цит за О.Ш.Тхостовим)[47].

Статеві-вікові властивості. Спроба зіставлення особливостей соматичного й психологічного розвитку була почата П.П. Блонським, який виокремив три епохи дитинства на підставі дентиції: беззубе дитинство, дитинство молочних зубів, дитинство постійних зубів. Ш. Бюлер, розглядаючи пубертатний вік у єдності органічного дозрівання і психічного розвитку, розділяв пубертатний період на негативну фазу, зв'язану з перебудовою організму та такою, що характеризується незадоволенням собою і оточуючим світом, і позитивну фазу, обумовлену завершенням тілесного дозрівання й усвідомленням власної міцності та сили. Однак ці теорії, засновані на біогенетичному принципі (строгий паралелізм соматичного та психологічного розвитку), були піддані критиці, тому що соматичний та психічний розвиток людини має свої власні закономірності і не можуть бути зведені один до одного [36].

У межах цього підходу існують теорії психосексуального розвитку, що розглядають співвідношення соматичних і психологічних факторів. Так, до векторної шкали статевої конституції входять як соматичні показники: вік перших полюцій у чоловіків, вік менархе в жінок, характер оволосіння лобка, інтрахантерний індекс тощо, так і психологічні показники: поява платонічного, еротичного, а в чоловіків і сексуального лібідо [29; 30]. Слід зазначити, що асинхронія психосексуального розвитку – невідповідність у темпах індивідуального розвитку психологічного, соматичного та статевого розвитку – вважається однією з частих причин порушення сексуального здоров'я в жінок і чоловіків [34].

Особливе місце при дослідженні статево-вікових властивостей приділяється феноменам акселерації і ретардації, що обумовлюють формування цілої низки психологічних якостей. Так, за даними В.Є. Кагана акселерати більш домінантні і соціально адаптовані, менш чуттєві і більш конформні, ретарданти більш невротичні, психологічно більш чуттєві та

сприйнятливі [21]. Дівчата-акселератки більш оптимістично сприймають світ і себе, а відповідно, ретардантки більш тривожні.

Дослідження у напрямі психології статі враховують фактор тіла як біологічну детермінанту становлення статевої та статеворольової ідентичності [12; 18; 26]. Однак відмітимо, наявність значної кількості теорій щодо ролі біологічної статі у формуванні особистісних якостей індивіда, які найчастіше суперечних одна одній. Якщо розташувати ці теорії на шкалі, то на одному її полюсі буде сакраментальне фрейдівське: «стать – це доля», а на інший уявлення про те, що стать – це нічого більш ніж стереотипи виховання [30, 13]. Однак, тілесність у цих дослідженнях виступає тільки за параметром статевого диморфізму: тіло може бути або чоловічим, або жіночим. Водночас як аспект тілесної ідентичності, тобто як саме представлена мужність чи жіночність власного тіла в самосвідомості людини, той «особистісний зміст», що має для індивіда приналежність до тієї чи іншої біологічної статі, залишається поза увагою [42].

Індивідуально-типові властивості. Зв'язок особливостей будови тіла та його функцій із психологічними особливостями людини був виявлений ще при створенні теорій темпераменту. Перша з них – гуморальна, створена Гіппократом, погоджувала психологічні властивості з фізіологічними особливостями організму.

Виокремлені Е. Кречмером конституціональні типи (астенічний, атлетичний, пікнічний) характеризувалися певними рисами характеру та схильністю до певних типів психічних захворювань (за Н. Мак-Вільямс) [32, 58]. Типологія У. Шелдона враховувала не тільки конституціональний тип, а компоненти статури чи параметри, позначені ним як ендоморфний, мезоморфний, екторморфний. Теорії Шелдона і Кречмера були піддані критиці за спроби пов'язати особливості статури тіла, що обумовлено генотипом, із психологічними якостями [там само]. У емпіричних дослідженнях (О.Т.Соколової, Н.М.Терещенко, В.І.Шебанової та ін.) був виявлений вплив конституціональних особливостей людини на її поведінку й

особистісні характеристики, особливо в групі підлітків [43; 46; 51]. Отримані результати було проінтерпретовано в зв'язку з неоднаковою привабливістю різних соматотипів для оточуючих людей, існуванням соціальних стереотипів («товстий, значить добрий і пасивний», «мускулистий – активний, домінуючий» та ін.) і, відповідно, з різним ставленням до представників того чи іншого соматотипу. Отже, дослідники підкреслюють, що тип статури та ставлення особистості до свого тіла опосередковано (через систему міжособистісних стосунків) впливає на психологічні особливості [43; 46; 51].

А. Адлер у своїй теорії «компенсації-гіперкомпенсації» продемонстрував вплив особливостей статури тіла на формування особистості. Так він описав що при наявності будь-якого фізичного недоліку виникає почуття неповноцінності, внаслідок чого виникає компенсація або гіперкомпенсація, яка виявляється у характерологічних особливостях особистості [1].

1.1.2. Тіло як джерело інформації про особистісні характеристики людини.

У різних психотерапевтичних напрямках тілесним проявам надається значення інформативного каналу [1; 9; 31; 40]. При цьому інформація може бути прочитана на різних рівнях.

Так тілесні прояви можуть розглядатися як невербальне спілкування і аналізуватися за різними параметрами, зокрема: закритість – відкритість пози, зональна відстань між співрозмовниками тощо [41].

Інший рівень – психодіагностичний аналіз структури тіла, тілесних проявів і рухів, що існує в різних напрямках психодинамічної психотерапії, у цих теоріях значна увага приділяється взаємовідношенням тіла та психіки.

Засновник психодинамічного напрямку З. Фрейд переглянув границі між психікою та тілом [50]. Виокремлюючи у структурі психіки три основних елементи: Я, Воно і Понад-Я, він стверджував, що свідоме Я «насамперед тілесне; воно не тільки поверхнева істота, але і саме проекція тілесності» [50,

179]. Для Фрейда Я – це т.зв. «мозковий чоловічок» (гомункулус), проекція тілесних відчуттів. Усвідомлюючи своє тіло, людина починає усвідомлювати себе і границі між собою та оточуючим світом. У сучасному психоаналізі прийняте уявлення про те, що впродовж усього життя структури Я та ідентичність людини базуються у значному ступені на відчутті й усвідомленні власного тіла [50, 180].

Крім того, Фрейд запропонував новий погляд на сексуальність людини, що визначило не тільки розвиток усїєї психологічної науки, але і багато в чому нової соціокультурної епохи. Сексуальність людини, колись обмежена сферою тілесності, переноситься в психічну сферу, причому як одна з основних рушійних сил психіки. Слід зазначити, що первісно лібідо, один з основних інстинктів, керуючих поведінкою людини, розумілося З.Фрейдом як біоенергетична субстанція, і лише пізніше була визначена як деяка психічна енергія.

Взаємозв'язок психіки та тіла виявляється й у так званому феномені тілесного символізму. Соматичні симптоми є символічним вираженням психологічних проблем. Істерія, на думку З. Фрейда – це результат перенесення у фізичну площину психічного конфлікту. З іншого боку, Фрейд показав, що вся людська культура, що є результатом сублімації сексуального потягу (лібідозної енергії), насичена тілесними сексуальними символами.

З тілесним розвитком З. Фрейд також співвідносить формування характерологічних властивостей особистості. Відповідно до нього кожна людина формуючись проходить чотири стадії психосексуального розвитку, які пов'язані із розвитком лібідо. При цьому кожна із стадій прив'язана до певної ділянки тіла, ерогенної зони і має відповідну назву: оральна, анальна, фалічна та генітальна. Відповідні назви мають і типи характерів, описані Фрейдом. Відзначимо, що тип характеру зумовлює не тільки психологічні властивості, але і специфічні прояви тілесності, наприклад, порушення харчової поведінки орального чи надмірна охайність анального типу (за Л. Х'еллом та Д.Зіглером) [50, 246].

Типології характерів, пов'язані зі структурою тіла запропонували О. Лоуен і В. Райх [31; 39; 50]. При цьому вони на відміну від У. Шелдона та Е. Кречмера вважали, що психологічні особливості людини детерміновані не вродженою конституцією тіла, а навпаки, – характер та статура тіла обумовлені особливостями психологічного розвитку людини.

Зокрема, засновник тілесно-орієнтованої психотерапії В. Райх у центрі своєї теорії формування характеру зазначав, що він на тілесному рівні являє собою мускульну ригідність чи м'язовий панцир [39]. «Фізичний (м'язовий) панцир і психологічний панцир – те саме. Вони можуть впливати один на одного і замінити один одного. Власне кажучи, вони не можуть бути розділені, тому що за функціями вони тотожні» [39, 154]. Як і в теорії З. Фрейда, В. Райх формування невротичного характеру є результатом «збою» у розвитку лібідо [39].

Разом з тим, за В. Райхом лібідо – це не психічна, а біоенергетична енергія, яка потребує генітальної сексуальної розрядки. Згідно до В. Райха здорова особистість або особа з генітальним характером характеризується насамперед «здоровим генітальним життям». Блокування енергії лібідо внаслідок психологічної травми зумовлює формування м'язового панцира та невротичного характеру. Енергія лібідо блокується у м'язах тіла і відповідно формує сім м'язових блоків: очі, рот, шия, груди, діафрагма, живіт, таз. У залежності від стадії розвитку лібідо, на якій відбувся «збій» у його розвитку, В. Райх виокремлює типі типи характеру: депресивний або оральний, мазохистський, генітально-нарцисичний або фаллічний, істеричний чи геніально-змішувальний, компульсивний або анально-садистичний. Блоковане лібідо складає «соматичне ядро неврозу», тому, на думку В. Райха, лікування неврозу в значному ступені повинно бути орієнтовано на соматичну сферу пацієнта [39].

Типологія характерів О. Лоуена також побудована на принципі лібідозної фіксації, що призводить до формування шизоїдного, орального, нарцисичного, мазохистичного чи ригідного характеру [31]. Для діагностики

типу характеру важливими є особливості будови тіла. Наприклад, у шизоїдного характеру немає зв'язку між верхньою та нижньою частиною тіла, тіло є лише «підставкою» для голови, що на психологічному рівні відповідає дисоціації мислення від почуттів тощо. Крім того, показником психологічного здоров'я є так званий «вільний м'яз» – м'який, теплий і пружний, котрий при блокуванні, що зв'язане і з блокуванням відповідної емоції, стає або твердим, або, навпаки, желеподібним.

У танцювальній терапії діагностичним критерієм є особливості танцювальних рухів [41].

Третій рівень, на якому може бути «зчитана» тілесна інформація, це розгляд тіла в зв'язку з несвідомими конфліктами і напруженням, причому не в діагностичному плані, як у попередньому випадку, а в процесуальному. Тіло тут розглядається не як статичне відображення глибинних проблем, а як рівноправний «учасник» психотерапевтичного процесу. Тіло стає об'єктом психотерапії, тому що тілесні проблеми розуміються як символізація душевних травм і переживань. У цьому значенні панцир тіла і панцир характеру – еквівалентні і виявляють людину в модальності душі і тіла. Таким чином, вплив на тіло зумовлює позбавлення від психопатологічних і психосоматичних проблем. Сюди можна віднести роботу з тілом у тілесно-орієнтованих техніках: дихальні техніки, масаж, тиск, дотик, напруження та розслаблення м'язів чи пози та ін. Внаслідок всіх цих тілесних практик тіло реагує на контакт, починає «говорити» або «завмирає» тощо.

А. Мінделл вводить поняття «сновідного тіла», яке є одночасно і тілом, і сновидінням та являє собою інформацію, що у символічній формі надходить з несвідомого (за Л. Х'еллом та Д.Зіглером) [50, 314]. При цьому тіло – це пропріоцептивний канал інформації, а сновидіння – візуальний канал. Тілесні відчуття, соматичні захворювання, манера поведінки і навіть структура тіла в такому випадку є символічним відображенням глибинних несвідомих проблем і тотожні символам, що містяться в сновидіннях людини. На цій тотожності ґрунтується принцип процесуальної психотерапії А. Мінделла,

що полягає в переключенні інформаційних каналів з відчуття на візуалізацію і навпаки, що дозволяє зрозуміти зміст символів несвідомого (за Л. Х'еллом та Д.Зіглером) [50, 315].

На взаємозв'язку тіла та сновидінь у своїх працях також зауважує Н. Warnes (за Л. Х'еллом та Д.Зіглером) [50, 325]. Досліджуючи сновидіння психосоматичних хворих, він відзначає недолік окремих функцій цих сновидінь (наприклад, символічної, інтегративної та ін. функцій) і робить висновок про те, що психосоматичний симптом – це прорив символічного матеріалу несвідомого на противагу схованому змісту сновидінь. Сновидіння, також як і психосоматичні симптоми, автор вважає активацією архаїчного образу тіла, що, очевидно, якоюсь мірою може бути співвіднесений з «тілесним духом» А.Мінделла [там само].

У гештальттерапії проживання «тут і зараз» у першу чергу пов'язано з усвідомленням почуттів, тілесних відчуттів, спостереженнями за рухами тіла. Засновник гештальттерапії Ф.Перлз вважав, що у психіці немає нічого такого, щоб не мало свого відображення у тілі людини. Багато психотерапевтичних технік, що використовуються в гештальттерапії, спрямовані саме на вплив на тіло клієнта. Наприклад, один з різновидів т.зв. «човникової техніки», коли увага клієнта переключається з вербальної продукції на пропріоцептивні відчуття чи на мимовільні тілесні рухи, чи діалог з частинами тіла, коли починається спроба вербалізувати тілесні відчуття [20, 103-105].

Також робота з тілом є важливим компонентом психосинтезу, пророблення тілесного рівня розглядається як етап до збагнення і розкриття вищого, щирого Я [20, 113].

Найбільше важливо те, що тіло в даному контексті розглядається не просто як біологічна машина, що забезпечує роботу психічної надбудови. Тіло і його проблеми персоніфікуються, здобувають відповідне психосемантичне значення. При цьому тіло і його феномени мають як універсальну загально прийнятну семантику, таку як голова – розум, серце –

любов, живіт – пристрасть, геніталії – секс; так і індивідуальну, зв'язану зі специфічним змістом, що тіло і його частини здобувають в індивідуальному розвитку. Особливий зміст здобувають як певні частини тіла, що сприймаються як гарні – погані, чисті – брудні, мої – чужі, так і тілесні феномени. При цьому індивідуальна семантика тілесності виявляється зв'язаною з особливостями поведінки, виникнення психосоматичних розладів та т.п.

1.1.3. Тіло як культурний символ.

Основна ідея цього підходу полягає в тому, що поняття тіла не може буде зведено до поняття організму. Специфічна людська тілесність створюється шляхом культурного визначення тіла і його проявів: ритуали прийому їжі, оправлення, сексуальних відносин, тренінг чистоти, включення жестів і міміки в комунікацію, уявлення про красу, еротику тощо, так що тіло в цьому контексті розглядається як соціальний конструкт.

Науковці (О.С.Кочарян, Н. М. Терещенко, В.І.Шебанова та ін.) зауважують, що у вітчизняній психології феномен тілесності розглядається відповідно до культурно-історичної концепції Л.С.Виготського з погляду розвитку і перетворення тілесності в універсальний символ і знаряддя [29; 46; 51]. Таким чином, напрямок розвитку тілесності збігається з центральною лінією розвитку будь-якої психічної функції. Так Н.М. Терещенко наголошує: «Істотним моментом становлення природи тілесністю людини є така самоорганізація природної системи життєдіяльності людини, у якому вона перетвориться в універсальний символ і знаряддя – на першому етапі в натуральній, на другому – у власне культурній формі» [46]. Іншими словами, природа людини, його тіло розуміється як засіб людської життєдіяльності, що має знаково-символічну, «культурну» форму.

Соціалізація тілесних феноменів, на думку Г.О. Аріної, припускає засвоєння (означення) і породження нових тілесних знаків [2]. Первинними носіями психосоматичного феномена виступають відносини мати – дитина. Мати виконує функцію означення і наповнення змістом життєвих потреб і

тілесних дій дитини. Дитина інтеріоризує позицію матері, тобто позицію дешифратора, носія і власника ключів до шифрів культури, до багатств пам'яті людського історичного буття. Тілесні рухи дитини, здобуваючи символічне значення, стають засобом спілкування, впливу на іншу людину. У той же час, освоюючи власне тіло, дитина тим самим формує і власне Я, відзначаючи при цьому, що вона сама є автором власних тілесних дій. Підкоряючи тілесні рухи власним контролю та довільності, дитина ніби «привласнює» собі своє тіло, за допомогою чого навчається відокремлювати себе від оточуючого світу. Власне тіло є «прототипом і ключем усіх форм», що дозволяє відокремити «своє» від «чужого» [2; 6; 35].

На наступному етапі головним фактором дій стає образ тіла, що вербалізується та починає здобувати нові значеннєві характеристики в контексті цілісного образу світу. Необхідно відзначити важливість формування конвенціональної картини людського існування як однієї з базових характеристик образу світу. Поділ тілесного і духовного Я робить тіло і його феномени учасником внутрішнього діалогу, що породжує нові життєві змісти [2, 25; 37; 41; 46; 47].

Соціалізація тілесності людини зумовлює формування феномена «культурного тіла» [46; 47]. Вхідження дитини в контекст соціуму культури сполучено з установленням правил і обмежень прояву його фізичної активності, фізіологічних потреб. Обмеження, що накладаються суспільством на натуральні функції, створюють принципово новий «ландшафт» культурного тіла. О.Ш. Тхостов виокремлює формування «аліментарного тіла» за засобами соціалізації прийому їжі і правил відправлень, феномена «чистоти і бруду», який утворюється завдяки засвоєнню правил гігієни, а також «еротичного тіла», як наслідку сексуальних заборон. Різні культури й історичні епохи, по-різному об'єктивуючи феномени тілесності, формують специфічну конфігурацію «культурного тіла», що відповідає певним соціокультурним уявленням. Таким чином, перетворення натурального

символу тіла в символ культури пов'язано із засвоєнням дитиною різноманіття змістів людського культурного буття.

Розглядаючи семантику тілесності, О.Ш.Тхостов відзначає, що означення внутрішніх і зовнішніх тілесних відчуттів значною мірою пов'язано із засвоєнням конструктів, міфологічних уявлень про будову людського організму, механізмах роботи внутрішніх органів [47]. У випадку соматичного захворювання використання таких тілесних конструктів може призвести до частих діагностичних помилок, «маскування» симптомів. З іншого боку, придбання тілом семантичних властивостей зумовлює виникнення конверсійних розладів. Психосоматичний симптом має особливий символічний зміст, тісно пов'язаний з характеристиками «культурного тіла», з особливою психосемантикою тіла, у даній культурно-історичній епосі. Н.М. Терещенко зауважує, що у зв'язку з особливою тілесною символікою особливу семантику здобувають і соматичні хвороби, що можуть позначатися як «престижні», «соромітні», «непристойні» тощо [46, 115].

У сучасній філософії тіло розглядається у паралелі з такими поняттями як сексуальність, влада, бажання, несвідоме, дія, політика [45; 51]. Для М. Фуко тіло – це й об'єкт і суб'єкт знання. Він доводить взаємозумовленість тілесних і соціальних практик і виокремлює два типи існування влади: 1) влада як прямий фізичний вплив на *тіло* (метод тілесного катування); 2) влада як «наглядове» (символічне) насильство над *тілом* (контроль над суб'єктивністю). У результаті впливу влади на тіло формується сучасна форма його існування – «слухняне тіло». При цьому сучасне «слухняне тіло» більше не підлегле зовнішнім владним правилам, ці правила перетворилися в саморегуляцію, самоврядування, самоконтроль. Сучасне тіло підлегле волі і бажанню (цит за В.І. Шебановою) [51, 162].

Виникнення сексуальності, на думку М. Фуко, також зв'язано з впливом влади, що намагається контролювати не тільки дії, але і думки людей. Побічним продуктом того, що, починаючи з XVIII століття, люди на сповіді

розповідали не тільки про свої сексуальні вчинки, але і про гріховні думки, стало те, що сексуальність виявилася зв'язана не тільки з тілом, плоттю, але і з думками, розумом.

Інша тенденція в постструктуралізмі, пов'язана із «зрощенням тіла і духу» – це перенесення принципу тілесності на все соціальне існування людини [там само, 167]. Так, М. Мерло-Понті стверджує, що «вогнищем змісту» і інструментом значень, якими наділяється увесь світ, є людське тіло. К. Дельоз і М. Гваттарі розуміють суспільство як лібідозне існування «соціального тіла» із усіма біологічно-натуралістичними паралелями. Р. Барт розглядає текст як такий, що має людські форми «еротичного тіла» [там само, 168-174].

Спроби розгляду суспільства через призму принципу тілесності починаються і у психології. Так, В. Баскаков розглядає російську державність з точки зору тілесного символізму, проводячи паралелі між державним устроєм і тілесними практиками, будовою тіла [4].

1.2. Зовнішність як соціальний об'єкт

У контексті розгляду зовнішності як соціального об'єкта, у якому тіло досліджується як об'єкт соціальної комунікації і перцепції, виокремлюється два підходи: «тіло і соціальна атрибуція» та «тіло і Я-концепція».

Перший підхід: «тіло і соціальна атрибуція». До цього підходу належать дослідження які описують вплив тілесного образу, а саме, зовнішності на соціальне сприйняття. Так, є дослідження згідно з якими люди часто схильні приписувати особам із різними типам фізичної статури певні риси характеру та, відповідно, комунікувати з ними в залежності від власних уявлень [4; 22; 32]. Зокрема, такий феномен досліджували К. Christiansen & R. Knusmann які виявили, що як жінки, так і чоловіки, сприймають ззовні мужніх чоловіків (зі спортивною статурою, високим зростом та ін.), як таких, що характеризуються більш високим рівнем агресивності [50]. Однак, дослідники довели невідповідність цього стереотипу соціального сприйняття. Виявилось, що зовнішньо мужні чоловіки (у порівнянні з менш зовнішньо

мужніми) є менш агресивними. Отже, авторами було доведено, наявність стереотипів у сприйнятті чоловічого тіла.

Окрім того, доведено, що люди які є фізично привабливими мають більший ступінь задоволеності собою, своїми міжособистісними стосунками, професійною діяльністю та своїм життям загалом і більш оптимістично конструюють плани на майбутнє у порівнянні з менш привабливими. Зокрема, досліджуючи вплив зовнішності на соціальне сприйняття F.Danbar & J. Saller встановили: 1. більш високий соціометричний статус як у школах, так і в коледжах та університетах мають фізично привабливі хлопці і дівчата; 2. суд призначає більш м'який вирок фізично привабливим особам як чоловічої, так і жіночої статі; 3. при прийомі на роботу за інших рівних умов перевага віддається більш привабливій людині [50].

Другий підхід: «тіло і Я-концепція». У цьому підході «тіло» (зовнішність) розглядається у взаємозв'язку з поняттями «прийняття тіла», «задоволеність тілом», «образ тіла». Так, різні науковці (Є.П. Ільїн, Р.Райх, О.Т. Соколова, В. І. Шебанова, І.С. Шлапакова та ін.) у власних дослідженнях відмічають, що як жінки, так і чоловіки, які задоволені власною зовнішністю характеризуються більш високим рівнем самооцінки не тільки власного тіла, а й інших особистісних характеристик; більш успішною самореалізацією, почуттям особистісної захищеності, загальною задоволеністю собою як особистістю та власним життям [17; 39; 43; 51; 52]. Окрім того, дослідницею В.І. Шебановою було доведено стан хронічної незадоволеності реальною або уявною надмірною вагою, і відповідно, зовнішністю (як особливий негативний досвід тілесності) трансформує внутрішню картину життєдіяльності особистості, зокрема, її часовий й смисловий аспекти. Процес трансформації внутрішньої картини життєдіяльності особистості відображає процес формування іншої (нової) ідентичності на основі прийняття нової (іншої) психосоматичної ролі – «пасивного товстуна» («худого товстого») або «активного товстуна» («товстого худого») [51].

До цього ж підходу відносяться дослідження особливостей сприйняття власного тіла у чоловіків та жінок. Так, І.С. Шлапакова виявила, що чоловіки сприймають своє тіло загалом, а жінки – за окремими частинам. Окрім того, дослідницею встановлено, що у жінок рівень задоволеності тілом нижче, ніж у чоловіків [52].

Зауважимо, що найчастіше з поняттям «тілесність» у науковому обігу застосовується поняття «образ тіла» (body image). Дослідниця О.Т. Соколова виокремлює три підходи які описують поняття «образ тіла» [43]. У першому підході «образу тіла» ототожнюється з поняттям «схема тіла». Зауважимо, що переважно цей підхід презентується у біологічних дослідженнях (працях неврологів та фізіологів, наприклад: Г. Хед, 1920 та ін.). О.Т. Соколова наголошує, що у психологічних розвідках поняття «схема тіла» і «образ тіла» розмежовуються на підставі того, що «схема тіла» зумовлюється пропріоцептивними відчуттями, а «образ тіла», – результат складного психологічного процесу відображення (як усвідомленого, так і не усвідомленого) [43]. При цьому, ототожнення понять «образ тіла» та «схема тіла» зустрічається й у психологічних розвідках. Зокрема, Р. Ardanto, S. J. Crow, J. E. Mitchell, R. D. Crosby, S. A. Swanson, S. Wonderlich, K. Lancanster у своїх дослідженнях рівнів «Я-концепції» поняття «образ тіла» і «схема тіла» застосовують як синоніми [50]. Відмітимо, що у своїх працях автори виокремлюють «фізичний образ Я» (схему тіла). На думку дослідників «фізичний образ Я» зумовлюється станом необхідності у фізичному благополуччі організму [50]. Подібне ототожнення понять існує і у інших дослідженнях, зокрема, J. Money, наголошував, що «образ тіла» є і фізіологічним, і психологічним утворенням одночасно. Окрім того, на його думку, деформації або перекручування «образу тіла» є вторинними щодо фізіологічних порушень. На основі чого він і доходить до об'єднання понять «образ тіла» та «схема тіла» [50].

У другому підході «образ тіла» як когнітивне (розумове) уявлення людини про своє тіло. При цьому, зауважимо, що «уявлення про тіло»

можуть бути зумовлені з одного боку поєднанням зорової картини власного тіла («сприйняття свого тіла»), а з іншого боку, – уявленнями індивіда про те, як його тіло сприймається іншими. Поєднання першого та другого аспектів уявлення про тіло зумовлює формування «концепції тіла» (D. Bennet, 1960; G. Chaplin, 1974; P. Conrad, J. W. Schneider, 1992; C. G. Fairburn та ін.) [50].

Представники третього підходу (І.С. Кон R.Shonc, V.Shonfeld та ін.) поняття «образ тіла» розглядають як складну комплексну єдність сприйняття, уявлень, установок та оцінок, які пов'язані з фізичною (тілесною) зовнішністю та функціями тіла. Так, І.С. Кон виокремлює наступні механізми формування образу Я (у тому числі й образу тіла): засвоєння оцінок інших людей, порівняння себе з іншими і самоатрибуція [26; 27]. Таким чином «образ тіла» з одного боку є явищем суто психологічним. Однак, «образ тіла» містить у собі також і уявлення людини про себе як у фізіологічному, так і у соціальному аспекті.

V.Shonfeld у своїй роботі виокремлює наступні складові «образу тіла»: суб'єктивне сприйняття як власної зовнішності (тіла), так оцінку фізіологічної здатності тіла до функціонування; ідеальний образ тіла, який виявляється в установках щодо зовнішності (тіла) і часто зумовлений з порівнянням власної зовнішності (тіла) із зовнішністю (тілами) інших людей; соціальні фактори, а саме те як значущі інші, у першу чергу, – батьки, реагують на зовнішність (тіло); власний емоційний досвід індивіда (у тому випадку якщо він негативний, то це зумовлює деформації (перекручування) концепції тіла, що виявляється у соматичних ілюзіях [50]:

Рівневий підхід до «образу тіла» знаходимо й у працях R.Shonc [50]. Дослідник виокремлює наступні рівні: – сприйняття тіла як об'єкта в просторі та часі. На думку автора у нормі цей рівень є стабільним, і тільки при глибоких органічних змінах порушується. До інших рівнів автор відносить наступні: рівень тілесної самоідентичності, на якому визначається самовідчуття людини в тілесних відчуттях; рівень тілесних уявлень – знань

людини про своє тіло та його розвиток; концепцію тіла, що містить у собі усі формальні знання про тіло, об'єктивовані в загальноприйнятих символах.

О.Т. Соколова пропонує власний авторський підхід до «образу тіла». Дослідниця виокремлює два компоненти у структурі самосвідомості: образ фізичного Я¹: когнітивне утворення «що я знаю про своє тіло» та самооцінку: афективне утворення «як я ставлюсь до свого тіла». Розмежовуючи когнітивні та афективні процеси, дослідниця наголошує на їх взаємозв'язку та взаємовпливі у процесі відображення суб'єктом своїх тілесних якостей [43].

Незважаючи на численні вказівки на те, що образ тіла не тотожний тілесній ідентичності і що тілесна ідентичність є основою для формування образу тіла, у вітчизняній психології і сексології найчастіше «образ фізичного Я» розглядається як синонім «тілесної ідентичності» [12; 13; 21; 29; 30]. На нашу думку подібна термінологічна невизначеність пов'язана із недостатньою дослідженістю поняття «тілесна ідентичність».

Здається, що тілесну ідентичність можна розглядати на двох рівнях. Перший рівень – це відчуття тотожності зі своїм тілом (хілотропічний модус свідомості С. Грофа – здатність фокусування уваги на зовнішніх, об'єктивних показниках благополуччя, у т.ч. здоров'я і тілесного задоволення, чи поняття «укорінення» тілесно-орієнтованої психотерапії). Другий рівень можна назвати «якісним», тому що він визначається тим, з яким саме тілом ідентифікує себе індивід, цей рівень зв'язаний з образом тіла, але не тотожний йому, тому що не містить оцінки й у більшій мірі являє собою в свідомі та несвідомі установки щодо власного тіла [14].

Відмітимо, що дослідження зовнішності як соціального об'єкта є домінуючими у емпіричних дослідженнях феномена тілесності. На сьогодні можна виокремити наступні вектори емпіричних досліджень образу власного тіла, а саме: дослідження механізмів формування і структури образу тіла у підлітків; порівняльний аналіз образу тіла серед груп осіб із різними

¹ Зауважимо, що у вітчизняній психології образ тіла й образ фізичного (тілесного) Я вживаються як синоніми.

соматичними, психосоматичними та психічними захворюваннями; дослідження особливостей образу власного тіла у чоловіків та жінок; дослідження образу тіла та ставлення до тіла у осіб з порушеннями харчової поведінки; вивчення специфіки образу тіла у осіб, що звертаються до послуг косметичної хірургії тощо.

Узагальнюючи існуючі в сучасній психології уявлення про поняття, зв'язані з тілесністю людини, можна зробити такі висновки:

1. «Схема тіла» є базовою основою для формування усіх видів тілесного досвіду людини, зумовлена пропріоцептивними відчуттями. Поняття «образ тіла» та «образ фізичного Я» є синонімічними й застосовуються як взаємозамінні.
2. «Образ тіла» є самооцінною структурою, яка формується на основі «схеми тіла» та тілесної ідентичності, обумовлена наступними соціальними факторами: ставлення до зовнішності (тілесності) значущих інших, у першу чергу, – батьків; порівняння себе з іншими, формування образу ідеальної зовнішності (тіла).
3. Образ тіла будується на основі схеми тіла і тілесної ідентичності і є самооцінною структурою, обумовленою соціальними факторами такими, як: ставлення оточуючих людей, у першу чергу батьківської родини, порівняння себе з іншими, створення образу ідеального тіла.
4. Тілесна ідентичність містить у собі два рівні: усвідомлення тотожності своєму тілу (т.зв. укорінення) і якісну ідентичність. Якісний рівень зв'язаний з тим, з яким саме тілом ідентифікує себе людина. Наша робота присвячена дослідженню якісного рівня тілесної ідентичності.

Висновки до розділу 1:

У психології феномен тілесності став предметом особливої уваги в останні роки. До цього часу психосоціальна сутність людської тілесності або ігнорувалася, і тіло зводилося до біологічних вимірів, або тіло наповнялося негативним коннотатом – «бруд», «секс» тощо і табувалося не тільки в психологічних дослідженнях, але й у культурі в цілому.

У психологічному просторі тіло несе таке семантичне навантаження: образ тіла, прийняття тіла, катексис тіла, тілесна ідентичність. Однак, у більшості психологічних досліджень розглядається тільки один з аспектів феномена тіла – задоволеність зовнішністю, оцінка зовнішності, у той час як аспект тілесної ідентичності – який індивідуальний зміст має тіло для жінки, як воно представлено в особистісному психосемантичному просторі – залишається за межами аналізу. Одночасно з тим у психотерапевтичній практиці зауважується на значущості цього аспекту.

Узагальнено, що існує важливий і мало розроблений аспект психологічного аналізу жіночого тіла – статеворольовий, який спочатку розроблявся у психоаналітичному підході і практично ще не дістав належної емпіричної розробки. Традиції дослідження статево-рольового аспекту тіла вміщують проблему тілесної ідентичності, що є частиною статеворольової ідентичності жінки. Емпіричні дослідження в цій області практично відсутні, а психодинамічні моделі несуть міфологеми, що задаються самою психоаналітичною теорією. Так жіноче тіло у психоаналітичних роботах описується як символічна структура, що символізує різні аспекти прийняття-неприйняття жінкою власної статевої ролі, а тілесна ідентичність розглядається як елемент статево-рольової ідентичності. В області вивчення гендера (а тіло в даному контексті виступає його невід'ємною частиною) існує паралелізм гендерних (феміністично орієнтованих) досліджень, психодинамічних досліджень, психолого-емпіричних досліджень та ін. Ці дослідження і їхні результати в більшості випадків часто ніби не враховують один одне, залишаючись ізольованими.

Формування тілесної ідентичності багато в чому збігається з вектором статеворольового розвитку. Етапи життєвого циклу жінки, що є важливими для статево-рольової ідентичності (підлітковий, період пошуку шлюбного партнера, вагітність, менопауза і т.п.), загострюють і проблеми ставлення жінки до власного тіла. Разом з тим, особливості взаємодії статеворольової і тілесної ідентичності залишаються недостатньо досліджуваними.

РОЗДІЛ 2

ЕМПІРИЧНЕ ДОСЛІДЖЕННЯ ОСОБИСТІСНОГО ПСИХОСЕМАНТИЧНОГО ПРОСТОРУ СТАТЕВО-РОЛЬОВОЇ ТІЛЕСНОСТІ У ДІВЧАТ

2.1. Характеристика вибірки та методів дослідження

Для одержання об'єктивних даних варто відібрати адекватну дослідницьку вибірку. Для того, щоб визначити психосемантичні особливості статево-рольової тілесної ідентичності у жінок нами були проаналізовані дві вікові групи досліджених: група дівчаток-підлітків у віці 12-15 років і група дівчат у віці 18 – 20 років.

Підлітковий вік, як було показано вище, є кризовим етапом становлення образу тіла і тілесної ідентичності, що й обумовило склад першої групи – 68 дівчаток-підлітків 12–15 років (учениці загальноосвітньої середньої школи). Саме в цьому віці після появи менархе відбувається прийняття жіночого гендера, що важливо для формування статево-рольових структур особистості, у тому числі і тілесної ідентичності. Оскільки основною метою дослідження в даній групі було виявлення зв'язку між образом тіла, тілесною ідентичністю й особливостями сімейної соціалізації, у якій важливу роль грають як батько, так і мати, то в цю групу ввійшли дівчатка з повних родин.

Друга група – дівчата 18–20 років (40 осіб), студентки вищих навчальних закладів. Це період становлення зрілої сексуальності і пошуку шлюбного партнера, що припускає активізацію за механізмом «повторного удару» травм дитячого і підліткового віку, пов'язаних зі статево-рольовою проблематикою. Крім того, це період активного засвоєння жіночих гендерних ролей, обумовлений вступом дівчат у доросле соціальне життя і розширенням діапазону саморепрезентацій у соціумі. Тому основним критерієм добору в дану групу була порівнянність за соціальним статусом (студентки), а також за сімейним статусом (незаміжня), що не мають дітей.

Зауважимо, що за Е. Еріксоном як перша, так друга група досліджуваних знаходиться на стадії психосоціального розвитку, яка пов'язана із кризою «его-ідентичності – рольове змішання» [53]. Ця криза характеризується тим, що перед дівчатами стоїть завдання інтегрувати в свою особисту ідентичність всі знання про себе, а також усі соціальні ролі, в тому числі і статеві.

Цілі дослідження визначили і вибір методик, використаних у кожній із груп. Методики дослідження:

Методики дослідження сприйняття (задоволеності) власного тіла: модифікований варіант виміру самооцінки «Градусник»; метод семантичного диференціалу; метод семантичного вибору.

Дослідження самооцінки: методика самооцінки А. Будассі.

Статеворольова шкала: ACL–шкала А.В. Heilbrun (дод. Б).

Методики оцінки особливостей сімейної соціалізації: напівформалізоване діагностичне інтерв'ю.

Більш докладно опишемо деякі з цих перерахованих вище методик.

Слід зазначити, що в зв'язку з малою розробленістю проблеми образу тіла і тілесної ідентичності у вітчизняній психології, методична сторона подібних досліджень мало операціоналізована. Тому ми зіштовхнулися з необхідністю модифікування деяких існуючих методик для більш точного їхнього застосування в ході даного дослідження.

Модифікований варіант виміру самооцінки «Градусник». Для дослідження ступеня задоволеності тілом використовувався модифікований нами варіант виміру самооцінки. Слід зазначити, що у вітчизняній психології при дослідженні задоволеності зовнішністю досліджуваним пропонується оцінювати параметри частин тіла, які навряд чи представляють цінність в цілісному сприйнятті жінками власної зовнішності, наприклад, ширина плечей, довжина стопи і т.п. У ході пілотажного дослідження був отриманий список частин тіла, найбільш значимих для уявлення про привабливу жіночу зовнішність. На шкалі від 0 до 100% досліджувані відзначали рівень

задоволеності своєю зовнішністю окремо по наступним частинах тіла: обличчя, груди, ноги, живіт, стегна, сідниці, шкіра.

Загальний рівень задоволеності тілом ($E_{\text{загальн}}$) розраховувався нами як середнє арифметичне суми приватних оцінок задоволеності окремими частинами тіла. Були також уведені дві додаткові шкали: шкала задоволеності здоров'ям і шкала задоволеності сексуальним життям. На нашу думку, оцінки за даними шкалами повинні були доповнити загальне уявлення про рівень задоволеності тілом.

Бланк модифікованого варіанту виміру самооцінки «Градусник» .

Прізвище _____ Дата _____ Вік _____

Інструкція: Відзначте на лінії наскільки Вам подобаються частини власного тіла, здоров'я та сексуальне життя (100% дуже подобається, 0% зовсім не подобається).

100%	100%	100%	100%	100%	100%
+-----+	+-----+	+-----+	+-----+	+-----+	+-----+
0%	0%	0%	0%	0%	0%
Обличчя	Шкіра	Груди	Ноги	Живіт	Стегна

Методика «Семантичний диференціал». Для дослідження особливостей психосемантичних уявлень про тіло, того особистісного змісту, яким наповнюється поняття «тіло», а також з метою з'ясувати емоційну забарвленість даного поняття, нами використовувалася методика «Семантичний диференціал». Це метод якісного і кількісного індексування значень при вимірі емоційного відношення особистості до об'єктів, аналізу соціальних установок, ціннісних орієнтацій, суб'єктивного змісту і т.п. [10].

Застосування даної методики в нашому дослідженні було спрямоване на виявлення психосемантичної близькості між уявленнями про тіло й емоційно насиченими конструктами (радість, щастя, любов), і негативно забарвленими (хвороба, страх, бруд).

Нашу задачу складало визначення семантичної відстані між відповідними точками об'єктів в особистісному семантичному просторі суб'єкта. Семантична відстань розраховувалася за формулою:

$$D(x, y) = \sqrt{\sum d(x_i, y_i)^2}$$

, де

$D(x, y)$ – семантична відстань між об'єктами x і y ;

x_i, y_i – різниця між координатами двох крапок, що представляють значення об'єктів X та Y по фактору.

Оскільки контрольним стимулом у нашому дослідженні виступало слово «тіло», то з метою більш точного його оцінювання досліджуваними нами був запропонований спеціальний список прикметників (виявлених у результаті проведення пілотажного дослідження), що більш застосовуються для опису тіла у даної соціокультурної вибірки. У пілотажному дослідженні двадцятьом студенткам соціально-психологічного факультету було запропоновано описати своє тіло з використанням будь-яких двадцяти прикметників. На підставі отриманих результатів було виокремлено 14 найбільш частих у вживанні прикметників, а також були виявлені полярні значення. У список увійшли наступні пари прикметників: *фактор сили*: велике – маленьке, м'яке – тверде, тендітне – міцне, сильне – слабке, худе – товсте; *фактор активності*: хворе – здорове, старе – молоде, активне – пасивне, чуттєве – байдуже; *фактор оцінки*: красиве – некрасиве, улюблене – нелюбиме, сексуальне – несексуальне, рідне – чуже, непорочне – порочне. Досліджуваним у нашому дослідженні було запропоновано оцінити поняття «тіло», «щастя», «радість», «любов», «хвороба», «страх», «бруд», за запропонованими критеріями по семизначній шкалі від – 3 до 3.

Метод семантичного вибору (див. Додаток А). Була використана для виявлення коннотативних значень (асоціативних емоційних значень) тілесності, а також батьківської і материнської фігури, гендерних ролей та ін. До списку частин тіла важливих для оцінки жінкою власної привабливості, були додані геніталії, для з'ясування особливостей відносини жінок до власної сексуальності. Досліджуваним пропонувалося вибрати слова-асоціації, що підходять до слова-стимулу. У список слів-асоціацій включені символи верхнього і нижнього несвідомого в розумінні Р.Ассаджолі. Як вектори для асоціативного «зважування» ми вибрали такі позитивні і негативні емоції: страх, радість, гнів.

Методика самооцінки особистості А. Будассі. Для дослідження самооцінки досліджених була обрана методика самооцінки особистості А.Будассі, спрямована на визначення кількісного рівня самооцінки. Досліджуваному пропонується список із двадцяти слів, що характеризують якості особистості (напр., поступливість, сміливість, запальність, наполегливість і т.п.). Спочатку досліджуваний рангує ці якості за принципом ідеальних і значимих для «ідеалу» (R_1), потім він рангує ці ж якості щодо себе (R_2), щодо очікуваної їм оцінки навколишніх (R_3) і щодо виразності цих якостей у оточуючих його людей (R_4). На підставі отриманих результатів розраховувався коефіцієнт самооцінки, коефіцієнт очікуваної оцінки і коефіцієнт оцінки оточуючих за такою формулою:

$$k = 1 - \frac{6 \sum d^2}{n^3 - n}, \text{ де}$$

k – коефіцієнт самооцінки;

d – різниця між номерами рангів R_1 і R_2

n – число розглянутих якостей.

За таким же принципом розраховуються коефіцієнти очікуваної оцінки й оцінки навколишніх.

ACL–шкала А.В. Heilbrun (див. Додаток Б). Шкала складається з двох субшкал: маскулінної і фемінінної. Кожна із субшкал включає 24

прикметники, що відбивають маскулінний (інструментальний) і фемінінний (експресивний) стиль поведінки. Обстежувані оцінюють виразність у себе маскулінних і фемінінних якостей за 5–ти бальною шкалою. Дані про надійність і валідність шкали у вітчизняній популяції представлені в роботі О.С. Кочаряна [34]. Згідно даним зазначеного автора ACL – шкала орієнтована на соціогенний рівень і адекватно описує статевоюльову Я-концепцію особистості.

Напівформалізоване діагностичне інтерв'ю. Для того щоб виявити вплив батьківської родини на задоволеність власним тілом у дівчаток–підлітків нами було розроблено інтерв'ю для виявлення особливостей сімейної соціалізації, таких як: 1) наявність тілесних пестошів (поцілунки, обійми) з боку кожного з батьків у дитинстві; 2) наявність тілесних пестошів із боку кожного з батьків у даний час (у підлітковий період); 3) форма заохочень дочки кожним з батьків: формальна (гроші, подарунки, відсутність покарань) чи неформальна (поцілунки, похвала, обійми); 4) висловлення батьків із приводу зовнішності дочки (чи вважають батьки дочку красивою і чи говорять їй про це).

Також було розроблене діагностичне інтерв'ю для виявлення зв'язку особливостей сімейної соціалізації та формування статевоюльової тілесної ідентичності в жінок. Акцент у даному випадку ставився на особливості взаємин у діаді «мати-дочка» у період дитинства, а також на виявлення статевоюльової структури батьківської родини. З'ясовувався вік ранніх спогадів, була прийнята гіпотеза про те, що віднесення перших спогадів до раннього дитинства свідчить про благополучну сімейну ситуацію.

Методи статистичної обробки матеріалу: методи перевірки вірогідності розходжень незв'язаних (t–критерій Стьюдента, U_p – метод кутового перетворення Фішера) і зв'язаних (критерій знаків) вибірок, а також методи багатомірної статистики – кореляційний і факторний аналізи. При проведенні кореляційного і факторного аналізу використовувався комп'ютеризований пакет програм SPSS 10.0.

2.2. Особливості психосемантичних уявлень про тіло (емоційно-оцінний аспект тілесної ідентичності)

Як було показано в розділі 1, у більшості психологічних досліджень розглядається тільки один з аспектів феномена тіла – задоволеність зовнішністю, оцінка зовнішності – як оцінює жінка власне тіло, у той час як аспект тілесної ідентичності – який індивідуальний смисл має тіло для жінки, як воно представлено в особистісному психосемантичному просторі залишається за межами аналізу.

Під статеворольовою тілесною ідентичністю (або статеворольовою структурою тілесної ідентичності) ми розуміємо свідомі та несвідомі установки стосовно власного тіла, обумовлені особливостями статево-рольової сфери особистості. При цьому тіло і його частини здобувають семантичне навантаження, пов'язане з гендерними ролями і гендерним функціонуванням. Необхідно відзначити, що у своєму дослідженні, слідом за Т. Говорун [12; 13] і Ш. Берн [5], поняття «гендерний» і «статеворольовий» ми вживаємо як синоніми.

На основі теоретичного аналізу ми виокремлюємо два аспекти тілесної ідентичності: змістовний і емоційно-оцінний аспекти. *Змістовний* визначається статеворольовою семантикою тіла і його частин, *а емоційно-оцінний* аспект являє собою задоволеність тілом, психологічним конструктом, навантаженим статеворольовою семантикою.

Таким чином, параметр «задоволеність-незадоволеність» відноситься не до абстрактного тіла, а до певного психологічного конструкта, що являє собою тіло на рівні статеворольової тілесної ідентичності. Наприклад, жіночі груди можуть символізувати і материнство, і жіночу еротичну привабливість, тому і «жінка-мати» і «жінка-сексуальний партнер» можуть високо оцінювати власні груди, однак для «жінки-матері» груди – це здатність годувати, давати тепло і прийняття, а для «жінки-сексуального партнера» – це здатність приваблювати, подібатися чоловікам. Саме тому аналіз задоволеності тілом без розуміння

того, яким саме в статеворольовому смислі тілом задоволена жінка, є недостатнім.

2.2.1. Самооцінка зовнішності у дівчат: структура і вікова динаміка.

Структура сприйняття власної зовнішності (самооцінки зовнішності) у дівчат презентована на рис. 2.1. У дослідженні взяли участь 40 дівчат 18–20 років.



Рис. 2.1. Кореляційна плеяда структури сприйняття зовнішності

Примітка. Ш– оцінка задоволеності шкірою, О – оцінка задоволеності обличчям, СТ – оцінка задоволеності стегнами, СІ – оцінка задоволеності сідницями, Г – оцінка задоволеності грудьми, Н – оцінка задоволеності ногами, Ж– оцінка задоволеності животом; – позитивний кореляційний зв'язок.

Як видно, сприйняття зовнішності (самооцінка зовнішності) у дівчат має цілісну структуру. Найбільш значущою є оцінка задоволеності обличчям, що пов'язана з оцінками задоволеності грудьми, стегнами, ногами і шкірою. Обличчя є важливим елементом соціальної перцепції, мабуть, тому, що жінка, що високо оцінює привабливість свого обличчя, вважає привабливим свою зовнішність у цілому. Оцінка обличчя групує оцінки частин тіла, що є найбільш значимими для сприйняття жінкою привабливості власної зовнішності: груди, ноги, стегна.

У структурі сприйняття власної зовнішності оцінки стегон, живота і сідниць створюють тріаду. Це можна пояснити тим, що ці частини тіла є найбільш «проблемними» зонами жіночого тіла, інша можлива інтерпретація зв'язана з виокремленням генітальної або репродуктивної зони.

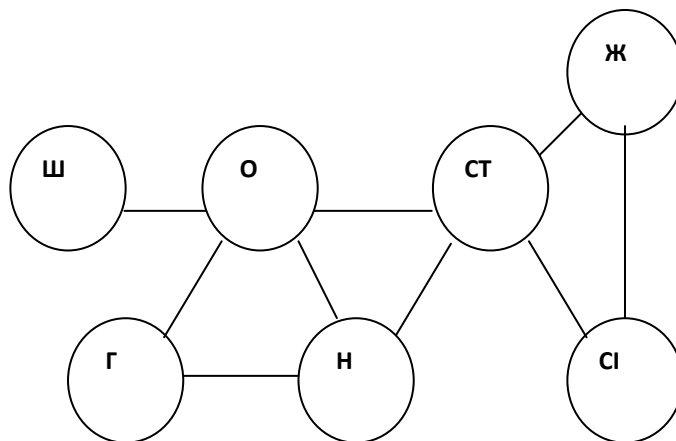
Оцінка задоволеності шкірою, показника здоров'я і молодості жінки, виявилася пов'язаною тільки з оцінкою обличчя. На нашу думку, така «відособленість» шкіри визначається віковою вибіркою досліджуваних, тому що в цей період життя дівчата не так стурбовані станом шкіри як у підлітковому чи в середньому віці. Тому оцінка шкіри не є одним з найбільш значущих компонентів задоволеності зовнішністю у юнацькому віці. Ми поділяємо позицію дослідників, щодо існування певних особливостей у сприйнятті власної зовнішності у дівчат у різні вікові періоди.

Зокрема, зазначається, що статево-рольові особливості сприйняття власної зовнішності з'являються в підлітковому віці. Так, G. D. Rosenblum, M. Lewis відзначають, що розходження в задоволеності власною зовнішністю у хлопчиків і дівчаток виникають у віці 13–15 років: у хлопчиків задоволеність тілом зростає, у дівчаток знижується (за Л. Х'еллом та Д.Зіглером) [50, 404]. Про це свідчать і дані, отримані S.Cullari, J.M. Rohrer, C. Ваhm, які досліджували дві вікові групи: хлопчиків та дівчат у віці 10–11 років й хлопчиків та дівчат у віці 13–15 років. Виявилося, що в першій віковій групі між хлопчиками і дівчатками не існує значущих різниць у ставленні до власного тіла і зовнішності. Водночас як у віковій групі підлітків 13-15 років були виявлені відмінності у показниках за статтю, а саме, – значущо менша задоволеність тілом у дівчаток. Автори пояснюють отримані результати більшою значущістю привабливості власної зовнішності для жінок, однак не виявляють механізмів зміни сприйняття власної зовнішності в дівчаток (за Л. Х'еллом та Д.Зіглером) [50, 405-406].

У таблиці 2.1 наведена факторна структура задоволеності зовнішністю дівчат-підлітків (68 осіб), у якій представлені змінні тільки зі значущим навантаженням за фактором ($p \leq 0,05$).

Фактор загальної оцінки задоволеності тілом дозволяє констатувати психосемантичну цілісність структури задоволеності зовнішністю в дівчат-підлітків, тому що до нього із значущою вагою увійшли всі запропоновані частини тіла.

Таблиця 2.1

Факторна структура задоволеності зовнішністю дівчат-підлітків

1. Фактор загальної оцінки задоволеності зовнішністю	2. Віковий фактор задоволеності зовнішністю
О.з. обличчям (0,570) О.з. грудьми (0,479) О.з. животом (0,728) О.з. стегнами (0,788) О.з. сідницями (0,841) О.з. ногами (0,891) О.з. шкірою (0,253) О.з. тілом у цілому (0,977)	Вік (0,724) О.з. обличчям (-0,342) О.з. грудьми (0,541) О.з. шкірою (-0,699)

Примітка: О.з. – оцінка задоволеності.

Отримана нами факторна структура (див. віковий фактор задоволеності зовнішністю) дозволяє уточнити описаний факт зниження задоволеності тілом у дівчаток. З віком зменшується задоволеність такими частинами тіла, як шкіра й обличчя, у той час як задоволеність грудьми збільшується. Такі зміни пов'язані з особливостями пубертатного соматичного розвитку: зниження оцінки задоволеності шкірою пов'язано з погіршенням стану шкіри, а підвищення оцінки задоволеності грудьми визначається розвитком грудей, що, за даними В.В. Кришталь та С.Р. Григорян, має більше значення для становлення статево-рольової ідентичності дівчини-підлітка, ніж менархе [30, 44].

На нашу думку саме тому, що найбільш значущою у структурі сприйняття дівчатами-підлітками власного тіла є оцінка обличчя, то зменшення задоволеності ним у пубертатний період, очевидно, і визначає загальне зниження задоволеності тілом.

У подальшому ми намагалися проаналізувати зв'язок задоволеності зовнішністю із самооцінкою особистісних якостей.

Дослідники (Р.Бернс, Т. П. Вівчарик, М.Кле, І.С. Кон, О.Т.Соколова та ін.) вказують на наявність зв'язку образу тіла та самооцінкою, а також на різний ступінь впливу частин тіла на самооцінку [6; 10; 23; 27; 43; 44]. Відзначено, що на самооцінку мають вплив певні частини тіла, однак, різні автори (С.С.Лібих, Н.М.Терещенко, О.Ш.Тхостов, В.І.Шебанова та ін.)

вказують на різні частини тіла [42; 46; 47; 51]. Це опосередковано підтверджує отримана кореляційна плеяда (рис. 2.1), що виявляє неоднорідність структури сприйняття зовнішності, наявність різної значущості окремих частин тіла. Факторна структура зв'язку оцінок задоволеності зовнішністю із самооцінкою і психосемантичними уявленнями про тіло, представлена в таблицях 2.2 і 2.3 дозволяє уточнити дані, що існують у літературі. Відзначимо, що було факторизовано ознаковий простір, у котрий ввійшли не тільки такі компоненти тілесної ідентичності як задоволеність зовнішністю і тілесним життям (здоров'ям та сексуальним життям), але й особливості психосемантичних уявлень про тіло (емоційно-коннотативне значення тіла). У таблицях 2.2 і 2.3 представлені тільки ті змінні, що несуть значуще навантаження за фактором ($p \leq 0,05$).

Таблиця 2.2

Факторна структура зв'язку оцінок задоволеності зовнішністю із самооцінкою і психосемантичними уявленнями про тіло

1 фактор Прийняття тіла	2 фактор Задоволеність зовнішністю	3 фактор Самооцінка
О.з. обличчям (0,553) О.з. грудьми (0,528) О.з. сідницями (0,540) О.з. шкірою (0,793) Загальна о.з. зовнішністю (0,758) О.з. здоров'ям (0,651) О.з. секс.життям (0,771) С.в.тілорадість(-0,651) С.в.тіло-страх (0,457) С.в.тіло-бруд(0,626) С.в.тіло-любов(-0,525)	О.з. обличчям (0,558) О.з. стегнами (0,770) О.з. сідницями (0, 542) Загальна о.з. зовнішністю (0, 545) С.в.тіло-радість(0,417) С.в.тіло-щастя(0,538) С.в.тіло-хвороба(-0,595) С.в.тіло-бруд(-0,492) С.в.тіло-любов(0,501) Рівень самооцінки (0,515) Рівень очікуваної оцінки (0,496)	О.з. грудьми (-0,574) Рівень самооцінки (0,635) Рівень очікуваної оцінки (0,700)

Примітка: О.з.– оцінка задоволеності; с.в. – семантична відстань.

1-й фактор «Прийняття тіла» склали висока оцінка власної зовнішності, задоволеність здоров'ям і сексуальним життям, а також позитивне психосемантичне забарвлення поняття «тіла» (близькість до таких конструктів як «радість» і «любов»), значна відстань з конструктами «страх» і

«бруд»). Таким чином, уявлення про свою зовнішню привабливість у жінок зв'язано з прийняттям власної тілесності на емоційному рівні.

Водночас, у другий фактор «Задоволеність зовнішністю» разом з високими оцінками задоволеності зовнішністю увійшли негативні психосемантичні уявлення про тіло (близькість до негативно емоційно забарвлених конструктів, таких як «хвороба», «бруд», далекість від конструктів «щастя», «радість», «любов»). Таким чином, жінка високо оцінює свою привабливість, однак не приймає власну тілесність на емоційному рівні. Це супроводжується високою самооцінкою і високою очікуваною оцінкою особистісних якостей. Імовірно, можна говорити про реалізацію механізму ідеалізації, коли у відповідь на неприйняття тіла на глибинному емоційному рівні відбувається ідеалізація зовнішності й особистісних якостей. Відзначимо, що отримані нами дані про зв'язок самооцінки й образу тіла не можуть суперечити існуючим уявленням про позитивну кореляцію самооцінки з задоволеністю тілом, тому що різні автори досліджували різні рівні тілесної ідентичності та образу тіла й використовували різні методики самооцінки. Разом з тим, виявлена нами залежність дозволяє констатувати ще один важливий аспект взаємозв'язку задоволеності тілом і самооцінки: висока самооцінка особистісних якостей і самооцінка зовнішності може виконувати компенсаторну функцію стосовно неприйняття власного тіла на емоційному рівні.

Відзначимо, що хоча й у 1-й, і у 2-ий фактор увійшла загальна задоволеність зовнішністю, однак 1-й фактор склали також оцінки задоволеності обличчям, грудьми, сідницями, шкірою, у той час як оцінка задоволеності грудьми і шкірою не увійшли в 2-ий фактор. Очевидно, задоволеність різними компонентами тіла несе різне значення навантаження, так, наприклад, високі оцінки грудей і шкіри зв'язані з прийняттям тілесності і задоволеністю тілесним життям (сексом і здоров'ям). Відмітимо, що смислове навантаження задоволеності грудьми відображує 3-ій фактор «Самооцінка»: низькі оцінки задоволеності грудьми відповідають

високим показникам самооцінки й очікуваної оцінки. Ми припускаємо, що незадоволеність грудьми – символом жіночності (груди матері, що годують й еротично приваблива частина жіночого тіла) пов'язана з неприйняттям жіночої ролі дівчиною і, відповідно, жіночої привабливості свого тіла, що приводить до компенсаторного підвищення самооцінки особистісних якостей («Нехай я не приваблива жінка, проте я хороша людина»).

4-ий фактор «Емоційна відчуженість» (див. табл. 2.3) інтерпретується нами наступним чином: тілесність не насичена емоційною семантикою, ні позитивною (віддаленість від конструкта «щастя»), ні негативною (віддаленість від конструкта «страх»), ніби відчужується чи ігнорується дівчиною, що допускає перенос усіх її життєвих інтересів у сферу соціальних відносин, з чим і пов'язане підвищення оцінки особистісних якостей оточуючих людей. Можна припустити існування такого життєвого девізу: «Тіло та тілесне життя (сексуальні стосунки тощо) не мають особливого значення, набагато важливіші соціальні стосунки, особистісні якості».

Таблиця 2.3

Факторна структура зв'язку оцінок задоволеності тілом із самооцінкою і психосемантичними уявленнями про тіло (4-6 фактори)

4 фактор Емоційна відчуженість	5 фактор Здоров'я	6 фактор
С.в. тіло–щастя (0,464)	О.з. здоров'ям (0,552)	О.з. ногами (0,771)
С.в. тіло–страх (0,538)	С.в. тіло–щастя (0,475)	С.в. тіло–страх (0,408)
Оцінка оточуючих (0,581)	Оцінка оточуючих (-0,408)	

Примітка: О.з.– оцінка задоволеності; с.в. – семантична відстань.

Інтерпретація 5-го фактора викликає утруднення в зв'язку з різномірністю перемінних, що увійшли в цей фактор. Але можливо припустити, що молода жінка, яка на емоційному рівні не приймає своє тіло (значна семантична відстань між поняттями «тіло» та «здоров'я», «щастя»), не здатна на теплі емоції в стосунках з оточуючими, а скоріше ставиться до них вороже, з підозрою (низька оцінка оточуючих людей). Вірогідно, що це

може бути пов'язано з тим, що становлення тілесної ідентичності починається у перші роки життя людини, коли за Е. Еріксоном [53] відбувається формування базової довіри – базової недовіри до світу й людей. Можливо тому фрустрація потреб малюка на цій стадії призводить як до життєвої позиції ворожості до світу, так і до відсутності позитивного емоційного сприйняття свого тіла.

У 6-й фактор увійшла оцінка задоволеності ногами, що не була представлена значущою вагою в жодному з попередніх факторів. У психоаналітичній традиції (Ф. Тайсон, П. Тайсон, К.Хорні та ін.) ноги символічно прирівнюються до пенісу [45; 49]. З певною обережністю, можна припустити, що збільшення оцінки задоволеності ногами є проекцією маскулінізації особистості дівчини, що допускає відмовлення від типово жіночого ставлення до власного тіла, що, на думку психоаналітиків, пов'язано зі страхом перед ним і його проявами. Відзначимо, що це є теоретичним припущенням, яке потребує подальших емпіричних досліджень.

2.2.2. Психосемантична структура задоволеності тілом у дівчат.

Як було показано, сприйняття власної зовнішності у дівчат пов'язана з певною статево-рольовою семантикою тіла і його частин. Це свідчить про те, що існує певна статево-рольова психосемантична структура задоволеності тілом. Нами були досліджені психосемантичні особливості задоволеності власним тілом, при цьому задоволеність тілом визначалася не вербальною самооцінкою задоволеності різними частинами тіла, а семантичною близькістю уявлень про частини тіла з конструктом «радість». У дослідженні взяли участь 40 осіб. Результати факторизації ознакового простору представлені в таблиці 2.4. У таблицю увійшли тільки ті змінні, що мають значуще навантаження за фактором ($p \leq 0,05$).

Як видно з таблиці 2.4, психосемантична структура задоволеності тілом у жінок містить у собі три фактори. *Перший фактор* – задоволеності тілом у

цілому, – містить у собі умовно асексуальні частини тіла, що презентують жінку в соціумі.

Таблиця 2.4

Психосемантична структура задоволеності тілом у жінок

1. Фактор задоволеності тілом у цілому (асексуальний)	2. Фактор еротичної атракції.	3. Фактор сексуальності.
Обличчя (0,797) Шкіра (0,869) Ноги (0,577) Стегна (0,633) Сідниці (0,728)	Груди (0,802) Живіт (0,762) Ноги (0,525) Стегна (0,648)	Геніталії (0,935)

На нашу думку, такий тип задоволеності є результатом соціалізації тілесних феноменів, у процесі якої дівчата «привласнюють» собі своє тіло, при цьому тілесні прояви стають засобом спілкування, впливу на іншу людину тощо та включаються до соціального життя. Такі наші міркування підтверджуються даними І. С. Шлапакової, щодо особливостей формування статевої самоідентичності особистості [52]. Окрім того, О. Ш. Тхостов називав цей процес «перетворенням натурального символу тіла в символ культури» [47]. Можна припустити, що успішне «окультурення» тіла формує соціальну задоволеність тілом у жінок.

До другого фактору (фактору еротичної атракції), увійшли еротично привабливі частини жіночого тіла. Можна сказати, що в цей фактор закладений своєрідний психосемантичний «список краси», сукупність параметрів, за якими чоловіки оцінюють жіночу еротичну привабливість. Можна припустити, що цей тип задоволеності формується оцінкою чоловіків щодо жіночого тіла, про що зазначалося нами вище. На думку низки авторів (І.С. Кона, О.С.Кочаряна, Т.Марежа та ін.) чоловічі оцінки щодо жіночого тіла впливають не тільки на ставлення чоловіка до жінки, але і на сприйняття жінки до свого тіла та себе самої себе загалом [26; 29; 34]. З цим положенням співвідноситься й описана вище структура сприйняття власної зовнішності у жінок (див. рис. 2.1), у якій найбільш важливими і взаємозалежними виявилися оцінки задоволеності грудьми, ногами, стегнами. Можна говорити

про те, що жінці подобається власна зовнішність, якщо вона високо оцінює свою еротичну привабливість.

Для виявлення ролі «чоловічого оцінюючого погляду» у формуванні уявлення жінок щодо власної зовнішності був проведений кореляційний аналіз наступних параметрів: самооцінка краси, самооцінка власної успішності в спілкуванні з чоловіками, очікувана оцінка власної зовнішності з боку чоловіків. Виявилося, що самооцінка краси має значущі кореляційні зв'язки з іншими параметрами: самооцінка краси – успішність у спілкуванні з чоловіками ($r = 0,761$); самооцінка краси – очікувана оцінка власної зовнішності з боку чоловіків ($r = 0,733$, $p \leq 0,01$), також існує значуща кореляція між параметрами успішності у спілкуванні з чоловіками й очікуваною оцінкою власної зовнішності з боку чоловіків ($r = 0,737$, $p \leq 0,01$).

Третій фактор, фактор сексуальності, представлений задоволеністю геніталіями. Геніталії в пілотажному дослідженні не були названі жінками як значуща частина тіла для оцінки власної зовнішності, однак були додані автором до списку оцінюваних частин тіла з метою аналізу відношення жінок до власної сексуальності. Як і передбачалося, фактор сексуальності є відособленим у структурі задоволеності тілом у жінок. Психоаналітична інтерпретація отриманих даних була б пов'язана з наявністю несвідомих страхів жінок стосовно власних геніталій [45; 48; 49], однак, здається, що ці дані скоріше свідчать про збереження в сучасному суспільстві табу на жіночу сексуальність [34; 42].

Як видно, загально вживане поняття «задоволеність тілом» може мати кілька значень. Жінка може бути задоволена тілом як деяким функціональним і освоєним «інструментом»: «мені подобається моє тіло, тому що воно справне, сильне, здорове, слухняне» (соціальна задоволеність), чи ж власне жіночим тілом: «мені подобається моє тіло, тому що воно привабливе для чоловіків» (фактор еротичної атракції), чи вдоволена сексуальним функціонуванням (фактор сексуальності). Відзначимо, що в передостанньому випадку задоволеність тілом включається в контекст

жіночої статево-рольової ідентичності, одним із важливих аспектів якої є відносини з протилежною статтю. Таким чином, задоволеність тілом у жінок має функціональну структуру, що відображає гендерне функціонування.

У нашому дослідженні ми аналізували різні аспекти задоволеності тілом. Виникає питання про те, яким чином взаємозв'язані задоволеність тілом (коннотативне значення тіла і його частин) з оцінкою задоволеності зовнішністю (вербальна самооцінка частин тіла), іншими словами, якщо жінка задоволена своїм тілом на глибинному емоційному рівні, чи буде вона високо оцінювати власну зовнішність. Був досліджений кореляційний зв'язок коннотативного значення частин тіла, під яким розуміється психосемантична близькість частин тіла з конструктами «радість», «страх», «гнів», із вербальними самооцінками задоволеності цими частинами. Були отримані такі результати, представлені в таблиці 2.5.

Таблиця 2.5

**Зв'язок коннотативного значення
та самооцінки задоволеності частинами тіла**

	Позитивне коннотативне значення відповідної частини тіла (радість)	Негативне коннотативне значення відповідної частини тіла	
		Гнів	Страх
о.з. обличчям	0,280	0,280	0,091
о.з. грудьми	0,207	0,356*	-0,179
о.з. животом	0,344*	-0,226	-0,233
о.з. стегнами	0,267	-0,191	0,352*
о.з. сідницями	0,333*	-0,521*	-0,373*
о.з. ногами	0,221	-0,302	-0,287
о.з. шкірою	-0,039	0,177	0,109

Примітка: о.з. – оцінка задоволеності, * – значущий кореляційний зв'язок. ($p \leq 0,05$)

Як видно з таблиці, прямого лінійного зв'язку між коннотативним значенням частин тіла і вербальною самооцінкою задоволеності не було виявлено. Іншими словами, прийняття тіла на емоційному рівні не обумовлює наявність задоволеності зовнішністю на когнітивному рівні.

Цей факт можна пояснити з погляду гіпотези «першобачення», запропонованої Є.Ю. Артемьєвою [4]. Припускається, що сприйняття об'єкта проходить дві принципово різні за механізмами стадії: стадію «першобачення» і стадію «другобачення». На стадії «першобачення» відбувається емоційна оцінка об'єкта, суб'єкт вирішує, подобається йому об'єкт чи ні, чи безпечний він для суб'єкта чи небезпечний тощо, при цьому об'єкт оцінюється «цілісно». На стадії «другобачення» об'єкт піддається поаспектному аналізу, оцінюються його властивості, зв'язки, відносини та ін.

Первинне емоційне ставлення жінки до власного тіла (коннотативне значення) можна розглядати як систему «першобачення», а вербальну оцінку задоволеності зовнішністю як систему «другобачення». Вторинна вербальна оцінка тіла базується на первинному емоційному відношенні жінки до тіла, однак, на нього впливають також і інші фактори. Як відзначалося вище, низка авторів указують на те, що *сприйняття жінкою власного тіла є результатом сукупності психологічних і соціальних факторів. Психологічні фактори є результатом власного емоційного досвіду індивіда, а соціальні пов'язані з тим, як батьки і суспільство реагують на індивіда, а також включають ідеальний образ тіла, що полягає в емоційному ставленні до тіла, обумовленому порівнянням власного тіла з тілами інших людей* [15; 49]. Таким чином, формування емоційного ставлення до тіла визначається як самовідчуттям індивіда, так і соціальними детермінантами. Це може бути вербальна оцінка зовнішності дівчини батьками, друзями, найближчим оточенням, а також вплив реклами, ЗМІ, високої моди тощо. Ці фактори, очевидно, задають параметри оцінки зовнішності на стадії «другобачення» (наприклад: вродливе-невродливе, стандартне-особливе, модне-немодне, сексуальне-несексуальне тощо), під впливом яких змінюється первинне емоційне сприйняття власного тіла.

Так, висока вербальна оцінка таких частин тіла як стегна і груди виявилася пов'язаною з негативним коннотативним значенням цих частин тіла (семантична близькість до конструктів «страх» і «гнів»). Імовірно, що

тут має місце деяке амбівалентне ставлення жінки до свого тіла, тобто стегна і груди мають одночасно і високу задоволеність ними і негативне коннотативне значення. Відзначимо, що груди і стегна (див. рис. 2.1) є значущими частинами тіла у сприйнятті власної зовнішності для дівчат цієї вікової категорії, що, очевидно, і визначає наявність амбівалентності у сприйнятті. Водночас, живіт і сідниці, які не мають таку значущість у структурі сприйняття зовнішності як груди і стегна, мають однакове психосемантичне забарвлення й на рівні вербальної оцінки (висока самооцінка) і на рівні коннотативного значення (близькість до конструкта «радість»).

2.3. Зв'язок тілесної ідентичності з особливостями сімейної соціалізації

Формування статево-рольової тілесної ідентичності пов'язано зі статево-рольовим розвитком особистості, що є складовою частиною психосексуального розвитку. Одним з найважливіших факторів статево-рольового розвитку є особливості батьківської родини і сімейної соціалізації. Розгляд тілесної ідентичності в межах статево-рольового підходу припускає виявлення зв'язку емоційно-оцінної сторони тілесної ідентичності (задоволеності тілом) з особливостями сімейної соціалізації в батьківській родині.

Нами було факторизовано простір ознак, що включають оцінки задоволеності тілом, психосемантичні уявлення про тіло й особливості сімейної соціалізації. Відзначимо, що в інтерв'ю, спрямованому на виявлення особливостей сімейної соціалізації, акцент був зроблений на дочірньо-материнських дитячих відносинах, що, на думку низки дослідників (Р.А.Джонсона, Д. М. Ісаєва, В.Є. Кагана, Н. Мак-Вільямс, М.Мід та ін.), є основою для формування як статево-рольової, так і тілесної ідентичності жінки [15; 18; 21; 32; 35]. Більш того, феміністський психоаналітик М.О.Ходорів стверджує, що діадні стосунки «мати-дочка» є центральними впродовж усього життєвого циклу жінки, визначаючи її ставлення до себе і її

взаємини з чоловіками, навіть стосунки у майбутньому подружжі обумовлюються цими відносинами (за О.В.Мітіною, В.Ф.Петренко) [36, 68-86].

У результаті факторизації ознакового простору, у який увійшли особливості сімейної соціалізації, задоволеність тілом та зовнішністю, було виокремлено вісім факторів, чотири з яких виявилися пов'язаними з різними аспектами сімейної соціалізації. Перший з цих факторів представлений у таблиці 2.6. В дослідженні взяли участь 40 дівчат 18–20 років. У таблиці представлені тільки ті перемінні, що несуть значуще навантаження за фактором ($p < 0,05$)

Таблиця 2.6

Фактор емоційного прийняття матір'ю

1	2
Емоційне прийняття матір'ю	(-0,393)
О.з. стегнами	(0,601)
О.з. здоров'ям	(-0,429)
О.з. сексуальним життям	(-0,489)
Рівень самооцінки	(0,592)
Очікувана оцінка	(0,497)
Вік першого спогаду	(0,460)
С.в.. «тіло» – «щастя»	(0,493)
С.в.. «тіло» – «хвороба»	(-0,603)
С.в.. «тіло» – «страх»	(-0,580)
С.в.. «тіло» – «бруд»	(-0,601)
С.в.. «тіло» – «любов»	(0,534)

Примітка: о.з. – оцінка задоволеності; с.в.. – семантична відстань

Емоційне прийняття матір'ю в дитинстві визначалося нами як спогади досліджуваних про те, що мати цілувала, обіймала, говорила дочці про свою любов. Як видно з таблиці 2.6, відсутність материнського емоційного прийняття дівчини зумовлює зниження задоволеності нею сексуальним життям і здоров'ям у дорослому житті, а також формуванню негативного емоційного відношення до власного тіла (про це свідчить значна семантична відстань між конструктами «тіло» і «щастя», «тіло» і «любов», і, відповідно, семантична близькість між «тілом» і «хворобою», «тілом» і «страхом», «тілом» і «брудом»). Цим можна пояснити, на нашу думку, і низький рівень

задоволеності здоров'ям і сексуальним життям, тому що дисоційованість зі своїм тілом веде як до психосоматичних розладів, так і до порушень у сексуальній сфері. З іншого боку, холодне ставлення матері до дочки є блоком, що зупиняє, на шляху до досягнення зрілої жіночої сексуальності, про що зазначається у дослідженнях О.С. Кочарян, В.В. Кришталія та С.Р. Григорян, С. С. Лібіха та ін. [29; 30; 42].

Слід зазначити, що в ситуації емоційного неприйняття матір'ю збільшується оцінка задоволеності стегнами. Нам представляється, що таке завищення оцінок носить компенсаторний характер. Тому що стегна є одним із символів жіночої сексуальності, жіночої ролі, асоціюються з жіночою дітородною функцією, то підвищення їх оцінки у жінки компенсує відсутність підтвердження своєї приналежності до жіночої статі, що не може їй дати «холодна» мати. Підтвердження цієї ідеї ми знайшли у працях Е.Фромма, К.Хорні та інших психоаналітичних дослідженнях [48; 49].

Такий же компенсаторний характер носить, на наш погляд, і підвищення самооцінки й очікуваної оцінки при відсутності емоційного прийняття з боку матері. У той же час таке підвищення зв'язане з низькими оцінками задоволеності сексуальним життям і здоров'ям, а також неприйняттям своєї тілесності на рівні семантичних уявлень. Підвищення самооцінки й очікуваної оцінки своїх особистісних, моральних якостей, очевидно, спрямовано на зняття напруження у цілісному образі Я, що вміщує у себе негативний образ тіла.

Відзначимо, що в ситуації холодного емоційного ставлення матері до дочки знижується оцінка задоволеності здоров'ям і оцінка задоволеності сексуальним життям, однак вплив цього фактора на задоволеність власною зовнішністю виявився не значущим. У той же час емоційне прийняття матір'ю, як з'ясувалося, впливає на побудову позитивного образу тіла в жінки в цілому, на прийняття жінкою своєї тілесної сутності і формування позитивно емоційно насиченого психосемантичного уявлення про власне тіло.

Таким чином, отримані дані свідчать про те, що підтвердження матір'ю тілесності дитини, що виражається у поцілунках, пестошах, обіймах, представляє собою необхідний, а можливо, найважливіший компонент формування в жінки прийняття власної тілесності і тілесних проявів, позитивно емоційно насиченої тілесної ідентичності. Відзначимо, що подібні висновки зустрічаються у працях багатьох авторів (А. Адлер, Р. Бернс, Т.В. Говорун, В.Є. Каган, М.В. Коркіна, Н. М. Терещенко та ін.), що засновують свої дані на емпіричних клінічних дослідженнях та/або досвіді психотерапевтичної роботи з жінками [1;6; 12; 13; 21; 28; 46].

У нашому дослідженні емоційне спілкування з матір'ю на відміну від емоційного прийняття розуміється, як легкість вступу дочки в контакт із матір'ю, можливість поділитися з нею своїми проблемами і розділити емоційний стан. Тому ми вважаємо доцільними відрізнити поняття емоційного спілкування й емоційного прийняття для більш точного відображення сімейної ситуації в батьківській родині і, зокрема, відносин з матір'ю.

У таблиці 2.7 презентовані тільки ті змінні, які мають значуще навантаження за фактором емоційного спілкування з матір'ю ($p \leq 0,05$).

Таблиця 2.7

Фактор емоційного спілкування з матір'ю

Емоційне спілкування з матір'ю	(-0,516)
С.в.. «тіло» – «щастя»	(0,594)
С.в.. «тіло» – «радість»	(0,391)
С.в.. «тіло» – «страх»	(0,417)
С.в.. «тіло» – «любов»	(0,445)

Примітка: с.в.. – семантична відстань

Емоційне спілкування з матір'ю виявилось пов'язаним із психосемантикою тілесної ідентичності. Те, що відсутність емоційного спілкування з матір'ю викликає розведення в особистісному семантичному просторі поняття «тіло» і позитивно емоційно забарвлених конструктів (любов, щастя, радість), легко пояснити. Напруженість у стосунках з матір'ю, холодність у цих стосунках зумовлює підвищення рівня напруженості і у

самосвідомості дочки. Можна припустити, що в дочки створюється наступна когнітивна схема: «Мама мене не любить, виходить, я погана». Відповідно, і ставлення до власного тіла втрачає або не здобуває насиченого емоційно-позитивного семантичного забарвлення.

Крім того, при відсутності емоційного спілкування з матір'ю збільшується семантична відстань «тіло» – «страх», тобто тіло менше асоціюється зі страхом. Можна припустити, що у дівчат, позбавлених емоційного спілкування з матір'ю, більший страх викликає ситуація соціального й емоційного спілкування, а не тіло і прояви тілесності. Тому, хоча поняття «тіло» не має позитивно емоційно забарвленого змісту, але також і не стає негативно емоційно насиченим. Така нейтральна позиція, очевидно, може виявлятися у байдужності до свого здоров'я, до своєї зовнішності й до сексуального життя. Таким чином, відсутність емоційного спілкування з матір'ю припускає створення нейтрально емоційно забарвленого психосемантичного уявлення про власне тіло.

Наступний фактор був визначений як статево-рольовий фактор. Матриця значущих змінних за цим фактором наведена у таблиці 2.8 ($p \leq 0,05$).

Таблиця 2.8

Статево-рольовий фактор

Батько – лідер	(-0,613)
Емоційне прийняття матір'ю	(-0,440)
о.з. грудьми	(-0,417)
Рівень очікуваної оцінки	(0,518)
С.в. «тіло» – «бруд»	(0,481)

Примітка: о.з. – оцінка задоволеності; с.в.. – семантична відстань

Даний фактор дозволяє констатувати вплив на формування образу тіла у жінок рольової структури родини. Так, пасивна роль батька, що пригнічується в родині, виявилася зв'язаною з холодністю матері стосовно дочки. Виявляється зв'язок рольової структури родини – домінуюча дружина – пасивний чоловік і емоційною холодністю дружини стосовно дочки. Ми розуміємо це як маскуліність матері (холодність, домінантність) і фемінінність батька (пасивність). Через те, що інформація про

статеворольову структуру батьківської родини була отримана із самозвітів дівчат, можна говорити про те, що в даному випадку відбувається знецінювання батька, що сприймається дочкою як слабкий і безпомічний. При такій статеворольовій ситуації у батьківській родині в жінок спостерігається зниження оцінки задоволеності грудьми. Нам представляється можливим інтерпретувати цей факт наступним чином. Груді (mamma – з лат.) є одним з основних символів жіночої сутності, жіночої природи. З одного боку, жіночі груди є символом жіночої сексуальності і є важливим компонентом уявлення про жіночу привабливу зовнішність, а з іншої сторони народження дитини і годування грудьми сприймається як символ повної реалізації жіночого призначення. У такій ситуації, коли мати холодна, владна, а батько м'який і пасивний, у дівчинки виникають труднощі у ідентифікації себе зі своєю жіночою природою, що зумовлює формування істероїдного характеру [32; 49]. При демонстративній сексуальності насправді існує глибоке неприйняття своєї жіночої ролі та власного тіла, що на рівні ставлення до свого тіла виявляється у низькій оцінці задоволеності грудьми.

Іншим цікавим феноменом, що спостерігається при наявності «подавленого», підлеглого батька, є розмежування понять «тіло» та «бруд» у особистісному психосемантичному просторі жінки. Таким чином, тіло уявляється непорочним та цнотливим. Таке уявлення про свою тілесність також відповідає структурі істероїдного характеру [32; 49]. Демонстративність поведінки та спрямованість на вплив оточуючими людьми, характерні для жінок, що мають істероїдні риси характеру, пояснюють виокремлення такої значущої змінної за цим фактором як високий рівень очікуваної оцінки.

Зі статеворольовою структурою родини виявилася пов'язаною оцінка ніг (див. таблицю 2.9). У таблиці наведені тільки ті змінні, що несуть значуще навантаження за фактором ($p \leq 0,05$). Як видно з таблиці 2.9, якщо в батьківській родині лідером був батько, то жінка у своєму дорослому житті

вище оцінює задоволеність своїми ногами. Однією з можливих інтерпретацій даного результату може бути те, що ноги в психоаналітичній символіці прирівнюються до пенісу [45; 48; 49].

Таблиця 2.9

Фактор патріархальної родини

Батько – лідер у родині	(0,419)
Оцінка задоволеності ногами	(0,477)

Відповідно «ноги» мають «маскулінне» психосемантичне значення, що надає можливість припустити їх зв'язок з батьківською фігурою. Необхідно відзначити, що такі висновки мають характер припущень, не мають надійного і достатнього обґрунтування і лише визначають шляхи подальшого дослідження цієї тематики.

Таким чином, був виявлений значний вплив особливостей сімейної соціалізації на формування тілесної ідентичності в жінок. Крім того, виявилось, що в жінок, яких емоційно приймала мати в дитинстві, вірогідно вище загальний рівень задоволеності власною зовнішністю (вербальна самооцінка зовнішності) (за критерієм Вілкоксона-Манна-Уїтні до = 50, імовірність припустимої помилки = 0,05). Отже, стосунки матері з дочкою у дитинстві, є одним з найважливіших факторів, що впливають на формування емоційно-оцінної сторони статево-рольової тілесної ідентичності в жінок.

Факторна структура взаємозв'язку особливостей сімейної соціалізації і тілесної ідентичності виявляє як материнський, так і батьківський вплив. На думку F.G. Dojch, тріадні стосунки «мати-дочка-батько», є ключовими для психосексуального розвитку жінки у пубертатному віці, визначаючи становлення різних аспектів статевої та статево-рольової (гендерної) ідентичності, таких як, наприклад, сексуальна орієнтація, особливості взаємин із протилежною статтю тощо (за Л. Х'еллом та Д.Зіглером) [50, 316]. Наприклад, дослідження С. D. Hoffman E. Moon демонструють, що відсутність участі батька у виховання дочки у цьому віці впливає на формування у жінок ворожості до чоловіків у дорослому житті [там само, 321]. Саме в пубертатному віці для дівчинки здобуває особливе значення

наявність «батьківського захопленого погляду», що підтримує і підкріплює її бажання бути жінкою і, відповідно, приймати своє жіноче тіло, що дорослішає.

Для того щоб виявити вплив батьківської родини на емоційно-оцінний аспект тілесної ідентичності – задоволеність власною зовнішністю у дівчат-підлітків нами була розроблена анкета для виявлення особливостей сімейної соціалізації, таких як 1) наявність тілесних пестощів із боку кожного з батьків у дитинстві; 2) наявність тілесних пестощів із боку кожного з батьків у даний час (підлітковий вік); 3) форма заохочень дочки кожним з батьків: формальна (гроші, подарунки, відсутність покарань) чи неформальна (поцілунки, похвала, обійми); 4) висловлення батьків із приводу зовнішності дочки (чи вважають батьки дочку вродливою, чи кажуть їй про це). Результати анкетування й оцінки задоволеності власним тілом були піддані факторному аналізу, у результаті якого було виділено чотири фактори, представлені в таблиці 2.10. У дослідженні брали участь 68 дівчат 12–15 років. У таблицю ввійшли тільки ті змінні, які мають значуще навантаження за фактором ($p \leq 0,05$).

Таблиця 2.10

Факторна структура простору ознак, що вміщують особливості сімейної соціалізації і задоволеності власною зовнішністю

Фактор 1 «Задоволеності зовнішністю»	Фактор 2 «Рольової структури родини»	Фактор 3 «Емоційної структури родини»	Фактор 4 «Батька» (компенсаторний)
Мати часто цілує, обіймає (0,263)	Формальні заохочення батька (-0,439)	Формальні заохочення батька (0,542)	Батько часто цілує, обіймає (-0,646)
Батько часто цілує, обіймає (0,469)	Мати вважає красивою (0,723)	Формальні заохочення матері (0,888)	О.з. зовнішністю (0,737)
Мати цілувала в дитинстві (0,847)	Батько вважає красивою (0,666)		
Батько цілував у дитинстві (0,851)	Мати часто цілує, обіймає (0,753)		
О.у. зовнішністю (0,261)			

Примітка: о.з. – оцінка задоволеності зовнішністю

Фактор «Задоволеність зовнішністю» дозволяє констатувати, що *задоволеність дівчат-підлітків власним тілом пов'язана з проявом тілесних пестоців з боку батьків*. Відмітимо, що важливими є і материнські, і батьківські ласки, а також як пестоці в дитинстві, так і в даний час (підлітковий вік). Даний факт узгоджується з клінічними спостереженнями В.В. Кришталь та С.Р. Григорян, які зазначають, що табу на обійми і поцілунки з боку батька в пубертатний період може бути розцінено дочкою як неприйняття її жіночого тіла, яке формується, і вплинути на формування негативного образу тіла і страху перед власною сексуальністю [30].

Разом з тим, виявляється зворотна залежність батьківських пестоців і оцінки задоволеності зовнішністю (див. фактор № 4). Імовірно, ця залежність носить характер компенсації. Як зазначалося вище, образ власного тіла в жінок залежить від «екрана», культурного погляду, що забезпечує порівняння тіла жінки з гендерним ідеалом. У дитинстві роль «екрана» виконують батьки, при цьому вирішальну роль у формуванні прийняття свого тіла як жіночого, що є предметом чоловічого бажання, грає «батьківський захоплений погляд» [43]. На думку О.С.Кочаряна, ситуація, коли батько не виявляє тілесних пестоців, може бути сприйнята дочкою як власна невідповідність гендерному ідеалу, розігрується т.зв. «візуальна драма» одним з виходів з якої, за Ж. Лаканом, стає ідеалізація образу власного тіла [29, 124]. Крім того, демонстративне підкреслення власної зовнішності характерне для істероїдного характеру, одним з факторів формування якого є розчарування в батькові [29, 129] (у даному випадку – відсутність знаків уваги з боку батька). Така «недоглянута» батьком дівчина надалі (як варіант розвитку) виставляє своє тіло на показ, бажаючи одержати те, чого не було в дитинстві. Слід зазначити, що така жіноча позиція у партнерсько-сексуальних стосунках, коли жінка прив'язана до партнера, що здійснює їй нарцисичну підтримку, яка є основою її власної самооцінки, припускає прийняття патологічних рис партнерства чи формування токсичних стосунків за термінологією Р. Mellody [там само, 136].

Фактор рольової структури родини виявляє, що в родині, де батько емоційно реагує на успіхи дочки (приймаюча батьківська позиція), мати дозволяє собі прояв любові до дитини в тілесних ласках (приймаюча материнська позиція). При цьому як мати, так і батько позитивно висловлюються з приводу зовнішності дочки. Слід зазначити, що в нашому дослідженні не було виявлено зв'язку між батьківськими висловленнями щодо зовнішності дочки та її задоволеністю тілом, на відміну від даних, отриманих американськими дослідниками (R. F. Rodgers, S. Skowron, H. Chabrol та ін.), що свідчать про те, що ці висловлення значущо впливають як на задоволеність тілом, так і на фізіологічне функціонування організму (за Л. Х'еллом та Д. Зіглером) [50, 416]. Зокрема, дослідницький колектив від керівництвом D. J. Schwartz та V. Phares, досліджуючи ретроспективні звіти чоловіків та жінок щодо батьківських висловлювань стосовно їх зовнішності, виявили, що жінки одержували значущо більше відгуків щодо зовнішності від батьків (за Л. Х'еллом та Д. Зіглером) [50, 422]. При цьому батьківські висловлення мають позитивну кореляцію з оцінкою задоволеності зовнішністю тільки в групі жінок, у той час як комбінації батьківських і материнських висловлень впливають на оцінки фізіологічного функціонування організму, не тільки в групі жінок, але й в групі чоловіків.

Імовірно, розбіжності в результатах досліджень можуть бути пов'язані з культурними відмінностями. Для формування позитивного образу власного тіла українських дівчат значущо важливим є невербальний прояв батьківського прийняття (див. фактор № 1), як батьківського, так і материнського (у дитинстві та у пубертатний період), ніж просто позитивні висловлення щодо зовнішності дочок.

Висновок до розділу 2:

1. У досліджуваних дівчат виявлено два типи психосемантичної оцінки і прийняття тіла. Перший тип являє собою коннотативне значення тіла і презентує систему «першобачення». Оцінки тіла, сформовані дівчиною на

цьому рівні, можуть не збігатися з вербальними оцінками, сформованими в системі «другобачення».

2. У структурі сприйняття власної зовнішності у дівчат різні частини тіла мають різну значущість. Найбільш важливими для сприйняття зовнішності є оцінки обличчя, грудей, ніг, стегон.

3. Задоволеність зовнішністю з одного боку обумовлена прийняттям власного тіла на емоційному рівні, а з іншого боку, може виконувати компенсаторну функцію при відсутності прийняття власної тілесності.

4. У підлітковому віці відбувається зниження задоволеності зовнішністю, пов'язане зі зниженням оцінок шкіри й обличчя, разом з тим, у цьому віці зростає оцінка грудей.

5. Визначено вплив особливостей сімейної соціалізації на тілесну ідентичність у дівчат, що проявляється у наступному:

- 1) особливості стосунків матері з дочкою визначають такі аспекти образу тіла як задоволеність зовнішністю, здоров'ям і сексуальним життям, а також емоційно-позитивне ставлення до власного тіла;
- 2) рольова структура родини «домінуюча, холодна мати – м'який, подавлений батько» впливає на формування ставлення до власного тіла, яке характерне для істероїдного типу характеру;
- 3) основою для формування високого рівня задоволеності зовнішністю у дівчат-підлітків є наявність тілесного контакту від обох батьків як у дитинстві, так і у підлітковому віці;
- 4) емоційна холодність і неприступність батька впливає на формування компенсаторно-завищеного рівня задоволеності власною зовнішністю у дівчат-підлітків.

ВИСНОВКИ

1. Тілесна ідентичність є елементом жіночої статевої ідентичності. Статева ідентичність містить у собі змістовний і емоційно-оцінний аспекти. Змістовний аспект статевої ідентичності визначає психосемантичне навантаження тіла і його частин, пов'язане з гендерними ролями і гендерним функціонуванням. Емоційно-оцінний аспект статевої ідентичності являє собою оцінку задоволеності/незадоволеності тілом як психологічною структурою, що несе статево-семантику, та містить в собі самооцінку власної зовнішності, коннотативне значення тіла та його частин тощо.
2. Задоволеність власним тілом у дівчат містить у собі три рівні: рівень соціальної задоволеності, рівень еротичної привабливості; рівень сексуальності. При цьому оцінка власної зовнішності ґрунтується на параметрах задоволеності рівнем еротичної привабливості.
3. Задоволеність власною зовнішністю має вікові особливості. У дівчаток підліткового віку структура задоволеності власною зовнішністю є недиференційованою – усі частини тіла мають однакове значення для самооцінки зовнішності. В структурі задоволеності власною зовнішністю дівчат 18-20 років найбільш значущими частинами тіла є оцінки обличчя, грудей, ніг, стегон, що свідчить про те, що самооцінка власної зовнішності у цьому віці ґрунтується на параметрах еротичної привабливості. Чоловіча позитивна оцінка зовнішності жінки є важливим чинником формування оцінки задоволеності власною зовнішністю у дівчат.
4. Задоволеність зовнішністю і висока самооцінка особистісних якостей може виконувати компенсаторну функцію стосовно неприйняття власного тіла на емоційному рівні.
5. На формування емоційно-оцінного аспекту статевої ідентичності у дівчат значущий вплив мають такі особливості сімейної соціалізації, як: невербальне вираження прийняття (тілесні пестощі, обійми, поцілунки) батьками, емоційне спілкування з матір'ю (наявність довірчих,

теплих стосунків між матір'ю та дочкою), статево-рольова структура батьківської родини.

б. Наявність тілесних пестощів із боку обох батьків позитивно впливають на оцінку задоволеності зовнішністю. Вербальні позитивні висловлювання щодо зовнішності дочки відповідно до наших даних (на відміну від даних американських досліджень) виявилися не зв'язаними із задоволеністю зовнішністю, що ми пояснюємо культурними відмінностями. При відсутності тілесних пестощів із боку батька у підлітковому віці (батько не цілує і не обіймає) у дівчинки формується компенсаторно завищена оцінка задоволеності зовнішністю. Відсутність емоційного прийняття матір'ю (відсутність тілесних пестощів, поцілунків, теплих слів тощо) в дитинстві приводить до формування негативного коннотативного значення тіла (семантична близькість «тіла» з конструктами «хвороба», «страх», «бруд»), а також до низької задоволеності здоров'ям і сексуальним життям.

Виявлено, що при дистантно-прохолодних материнсько-дочірніх стосунках ставлення до тіла втрачає або не здобуває насиченого позитивно-емоційного семантичного забарвлення.

Батьківська родина, у якій мати займає домінуюче положення, при цьому вона емоційно холодна і далека від дочки, обумовлює формування специфічного ставлення до тіла: неприйняття власної жіночності, очікувана висока оцінка з боку оточуючих, сприйняття свого тіла як непорочного і цнотливого.

СПИСОК ВИКОРИСТАНИХ ДЖЕРЕЛ

1. Адлер А. Практика и теория индивидуальной психологии / [пер. с англ. А. Боковиков] / А. Адлер. – Академический Проект, Гаудеамус, 2015. – 240 с. (Серия «Психологические технологии»).
2. Арина Г.А. Психосемантический симптом как феномен культуры / Г. А. Арина // Телесность человека: междисциплинарные исследования. – М.: АСТ, 2017. – с. 45–53.
3. Артъемьева Е.Ю. Психология субъективной семантики / Е. Ю. Артъемьева. – М.: МГУ, 2018. – 128 с.
4. Баскаков В.Ю. Русское тело // Свободное тело / Сост. В.Ю. Баскаков – М.: Институт Общегуманитарных исследований, 2011. – 224 с.
5. Берн Ш. Гендерная психология / [пер. с англ. Е. З. Годиноной] / Ш.Берн. – СПб.: Прайм – ЕВРОЗНАК. изд. 3-е перераб. и допол., 2015. – 320 с.
6. Бернс Р. Развитие Я–концепции и воспитание / [пер. С. Н. Зенкин] / Р. Бернс. – М.: Директ-Медиа, 2016. – 365 с.
7. Бондаровська В. Проблеми підлітків та молоді // Гендерний аналіз українського суспільства / В. Бондаровська – К.: Проон, 2019. – С.294 –298.
8. Бурлачук Л. Ф. Словарь-справочник по психодиагностике – 3-е издание / Л. Ф. Бурлачук. – СПб. : Питер, 2008. – 688 с. (Серия «Мастера психологии»).
9. Бурлачук Л. Ф. Психотерапия / Л. Ф. Бурлачук, А. С. Кочарян, М. Е. Жидко. – 2-е изд. – СПб. : Питер, 2007. – 480 с.
10. Вівчарик Т.П. Психологічні механізми самореалізації жінки (на прикладі жіночої молоді, включеної у творчу професійну діяльність) / Т. П. Вівчарик. – К.: Проон, 2018. – 120 с.
11. Гиллиган К. Место женщины в жизненном цикле мужчины. // Хрестоматия феминистских текстов / Под ред. Е. Здравомысловой, А.Темкиной / К. Гиллиган. – СПб.: Дмитрий Буланин, 2016. – С. 166 – 168.
12. Говорун Т. В. Стать та сексуальність. Психологічний ракурс / Т.В. Говорун, О. Кікінежді. – Тернопіль: Навчальна книга. изд. 3-е перер. та допов. – Богдан, 2019. – 384 с.

13. Говорун Т.В. Соціалізація статі та сексуальність : Монографія / Т.В. Говорун. – Тернопіль: Навчальна книга – Богдан, 2011. – 204 с.
14. Гроф С. За пределами мозга. Рождение, смерть и трансценденция в психотерапии / [пер. с англ. А. Андрианов, Л. Земская и др.] / С. Гроф. – М. : АСТ, 2005. – 504 с.
15. Джонсон Р. А. Она. Глубинные аспекты женской психологии. / [пер. с англ. Е. Будагова, А. Копытин, А. Палий, А. Ракитина, С. Рысеев] / науч. ред. А. Алексеев / Р. А. Джонсон. – СПб. : Прайм-Еврознак, 2017. – 672 с.
16. Жеребкина И. «Прочти мое желание...». Постмодернизм. Психоанализ. Феминизм / И. Жеребкина. – М.: Идея-Пресс, 2014. – 256 с.
17. Ильин Е. П. Психология общения и межличностных отношений / Е. П. Ильин. – СПб. : Питер, 2009. – 576 с. (Серия «Мастера психологи»).
18. Исаев Д. Н. Эмоциональный стресс. Психосоматические и соматопсихические расстройства у детей / Д. Н. Исаев. – М. : Речь, 2005. – 400 с.
19. Йоманс Т. Введение в психологию духовного измерения // Психосинтез и другие интегративные техники психотерапии. / [пер. с англ. О. Гатанова] / Т. Йоманс. – М.: Смысл., 2017. – С. 154–176.
20. Кабанов М. М. Методы психологической диагностики и коррекции в клинике / М.М. Кабанов, А.Е. Личко, В.М. Смирнов. – СПб.: Питер, 2015. – 312 с., ил.
21. Каган В.Е. Половое воспитание девочки в семье / В.Е. Каган. – М.: АСТ, 2016. – 246 с.
22. Кернберг О.Ф. Отношения любви: норма и патология. [пер. с англ. М. И. Завалова] / Гл. ред. Л. М. Кроль, науч.конс. серии Е. Л. Михайлова / Отто Ф.Кернберг. – М. : Класс, 2000. – 256 с. (Серия «Библиотека психологии и психотерапии»).
23. Кле М. Психология подростка : психосексуальное развитие / [пер.с франц. Т. Н. Дмитриевой] / М. Кле. – М.: АСТ, 2014. – 272 с.

24. Ковалець Ю.К. Наслідки впливу маскулінної культури на становлення жіночої самоідентичності / Ю.К. Ковалець // Збірник наукових праць: філософія, соціологія, психологія. – Івано-Франківськ: Вид-во «Плай» Прикарпатського ун-ту, 2019. – Вип.3. – Ч1 – с. 19–23.
25. Колоскова М. В. Онтогенез телесности развитие общества: на пути к разделению Я – не Я / М.В. Колоскова // Телесность человека: междисциплинарные исследования. – М.: МГУ, 2014. – с. 70–80.
26. Кон И. С. Категория «Я» в психологии / И. С. Кон // Психологический журнал. – 2011. – №3. – С. 98–102.
27. Кон И.С. Открытие «Я» / И.С. Кон. – М.: Мир психологии. – 2015. – 367с.
28. Коркина М. В. Сравнительный анализ: отношение к физическому образу в норме и у больных с дисморфофобическими расстройствами / М.В. Коркина Б.В. Зейгарник, Б. В. Нечипоров // Журнал невропатологии и психиатрии им. Корсакова. – 2017, Вып.12. – С. 101–118.
29. Кочарян А.С. Личность и половая роль (симптомокомплекс маскулинности/фемининности в норме и патологии) / А.С. Кочарян. – Харьков: Основа, 2016. – 227 с.
30. Кришталь В.В. Сексология, том 4. Клиническая сексология женщин / В.В. Кришталь, С.Р. Григорян. – Харьков: Академия сексологических исследований, 2008. – 576 с.
31. Лоуэн А. Физическая динамика структуры характера / [пер. с англ. Е. В. Поле] / А. Лоуэн. – М.: Компания ПАНИ. – 2016. – 319 с.
32. Мак-Вильямс Н. Психоаналитическая диагностика: понимание структуры личности в клиническом процессе / [пер. с англ. М. Глущенко, Н. Лохова, В. Сидорова, А. Шутков, К. Ягнюк] / Н. Мак-Вильямс. – М.: Класс, 2004. – 480 с. (Серия «Библиотека психологии и психотерапии»).
33. Максименко С. Д. Психологія особистості / С. Д. Максименко, К. С. Максименко, М. В. Папуча ; за ред. С. Д. Максименко. – К. : ТОВ «КММ», 2007. – 296 с

34. Марез Т. Жіноче та чоловіче. Кн. 1. Розкриття таємниці жіночого начала / [пер. с англ. А. Д. Бойко] / Т. Марез. – К: Софія, 2016. – 292 с.
35. Мид М. Культура и мир / [пер. с англ. Ю. А. Асеева] / Сост. И. С. Кон / Маргарет Мид. – М. : Наука, 1988. – 429 с. (Серия «Этнографическая библиотека»).
36. Митина О. В. Кросскультурное исследование стереотипов женского поведения (в России и США) / О. В. Митина, В. Ф. Петренко // Вопросы психологии, М., 2016, №1 – с. 68–86.
37. Образ тіла або схема тіла // Психологічний тлумачний словник найсучасніших термінів / За ред. В.Б. Шапарь. – Харків: Прапор, 2016. – 672с.
38. Петренко В.Ф. Психосемантика сознания / В.Ф. Петренко. – М.: МГУ, 2008. – 207 с.
39. Райх В. Анализ личности / [пер. с нем. А. А. Ананьева] / Вильгельм Райх. – М.: Ювента – 1999. – 333 с. (Серия «Теории личности»).
40. Роджерс К. Р. Становление личности: Взгляд на психотерапию / [пер. с англ. М. Злотник] / Карл Рэнсом Роджерс. – М. : Эксмо– Пресс, 2001. – 416 с. (Серия «Психологическая коллекция»).
41. Росси Э.Л. Взаимоотношения сознания и тела и новый язык человеческих возможностей / [пер. с англ. А. Гасперович] // Эволюция психотерапии / Том 4. «Иные голоса» / Э. Л. Росси. – М.: Независимая фирма «Класс», 2008. – 320 с. – (Библиотека психологии и психотерапии).
42. Руководство по сексологии/ под ред. С.С. Либиха. – СПб: Питер, 2012. – 480 с. – Серия «Современная медицина» .
43. Соколова Е.Т. Самосознание и самооценка при аномалиях личности / Е. Т. Соколова. – М.: МГУ. – 2009. – 215 с.
44. Столин В.В. Самосознание личности / В. В. Столин. – М.: МГУ. – 2003. – 284 с
45. Тайсон Ф. Психоаналітичні теорії розвитку / [пер. с англ. О.Р.Гоценко] / Ф. Тайсон, П. Тайсон. – К.: Лебідь, 2018. – 528 с.

46. Терещенко Н. М. Статеворольова структура жіночої тілесної ідентичності : автореф. дис. на здобуття вченого ступеня кандидата психологічних наук / Н. М. Терещенко. Київ, 2002. 20 с.
47. Тхостов А. Ш. Психология телесности / А. Ш. Тхостов.–М. : Смысл, 2002.– 287с.
48. Фромм Э. Психоанализ и этика / [пер. с англ. Эмилия Телятникова] / Эрих Фромм. – М. : АСТ, 2014. – 624 с. (Серия «Новая философия»).
49. Хорни К. Женская психология [пер. с англ. В.В. Старовойтова] / К. Хорни. – СПб. : Питер, 2014. – 304 с. (Серия «Мастера психологии»).
50. Хьелл Л. Теории личности: основные положения, исследования и применение / [пер.с англ. С. Меленевская, Д. Викторова] / Ларри Хьелл, Дэниел Зиглер. – 3-е изд. – СПб. : Питер, 2006. – 608 с. (Серия «Мастера психологии»).
51. Шебанова В. І. Феноменологія харчової поведінки у континуумі «норма-патологія» / В. І. Шебанова. – Херсон : ПП Вишемирський В.С., 2016. – 612 с.
52. Шлапакова І.С. Урахування психологічних особливостей статі у формуванні статевої самоідентичності особистості / І.С. Шлапакова // Збірник наукових праць: філософія, соціологія, психологія. – Івано-Франківськ: Вид-во «Плай» Прикарпатського ун-ту, 1999. – Вип.3. – Ч.1 – с.176 –185.
53. Эриксон Э. Идентичность: юность и кризис / [пер. с англ. Р. О. Чайковская] / Э. Эриксон – М.: Прогресс. – 2016. – 344 с. – (Библиотека зарубежной психологии).

ДОДАТКИ

Додаток 1А

КОДЕКС АКАДЕМІЧНОЇ ДОБРОЧЕСНОСТІ ЗДОБУВАЧА ВИЩОЇ ОСВІТИ ХЕРСОНЬСЬКОГО ДЕРЖАВНОГО УНІВЕРСИТЕТУ

Я, **Гайдаржі Яна Андріївна**, учасник(ця) освітнього процесу Херсонського державного університету, **УСВІДОМЛЮЮ**, що академічна доброчесність – це фундаментальна етична цінність усієї академічної спільноти світу.

ЗАЯВЛЯЮ, що у своїй освітній і науковій діяльності **ЗОБОВ'ЯЗУЮСЯ**:

– дотримуватися:

- вимог законодавства України та внутрішніх нормативних документів університету, зокрема Статуту Університету;
- принципів та правил академічної доброчесності;
- нульової толерантності до академічного плагіату;
- моральних норм та правил етичної поведінки;
- толерантного ставлення до інших;
- дотримуватися високого рівня культури спілкування;

– надавати згоду на:

- безпосередню перевірку курсових, кваліфікаційних робіт тощо на ознаки наявності академічного плагіату за допомогою спеціалізованих програмних продуктів;
- оброблення, збереження й розміщення кваліфікаційних робіт у відкритому доступі в інституційному репозитарії;
- використання робіт для перевірки на ознаки наявності академічного плагіату в інших роботах виключно з метою виявлення можливих ознак академічного плагіату;

– самостійно виконувати навчальні завдання, завдання поточного й підсумкового контролю результатів навчання;

– надавати достовірну інформацію щодо результатів власної навчальної (наукової, творчої) діяльності, використаних методик досліджень та джерел інформації;

– не використовувати результати досліджень інших авторів без використання покликань на їхню роботу;

– своєю діяльністю сприяти збереженню та примноженню традицій університету, формуванню його позитивного іміджу;

– не чинити правопорушень і не сприяти їхньому скоєнню іншими особами;

– підтримувати атмосферу довіри, взаємної відповідальності та співпраці в освітньому середовищі;

– поважати честь, гідність та особисту недоторканність особи, незважаючи на її стать, вік, матеріальний стан, соціальне становище, расову належність, релігійні й політичні переконання;

– не дискримінувати людей на підставі академічного статусу, а також за національною, расовою, статевою чи іншою належністю;

– відповідально ставитися до своїх обов'язків, вчасно та сумлінно виконувати необхідні навчальні та науково-дослідницькі завдання;

– запобігати виникненню у своїй діяльності конфлікту інтересів, зокрема не використовувати службових і родинних зв'язків з метою отримання нечесної переваги в навчальній, науковій і трудовій діяльності;

– не брати участі в будь-якій діяльності, пов'язаній із обманом, нечесністю, списуванням, фабрикацією;

– не підроблювати документи;

– не поширювати неправдиву та компрометуючу інформацію про інших здобувачів вищої освіти, викладачів і співробітників;

– не отримувати і не пропонувати винагород за несправедливе отримання будь-яких переваг або здійснення впливу на зміну отриманої академічної оцінки;

– не залякувати й не проявляти агресії та насильства проти інших, сексуальні домагання;

– не завдавати шкоди матеріальним цінностям, матеріально-технічній базі університету та особистій власності інших студентів та/або працівників;

– не використовувати без дозволу ректорату (деканату) символіки університету в заходах, не пов'язаних з діяльністю університету;

– не здійснювати і не заохочувати будь-яких спроб, спрямованих на те, щоб за допомогою нечесних і негідних методів досягати власних корисних цілей;

– не завдавати загрози власному здоров'ю або безпеці іншим студентам та/або працівникам.

УСВІДОМЛЮЮ, що відповідно до чинного законодавства у разі недотримання Кодексу академічної доброчесності буду нести академічну та/або інші види відповідальності й до мене можуть бути застосовані заходи дисциплінарного характеру за порушення принципів академічної доброчесності.

28 травня 2020р.

(дата)

(підпис)

Яна Гайдаржі

(ім'я, прізвище)

Додаток Б

Статеворольова шкала А.В. Neilbrun

Полоролевая шкала А.В. Neilbrun

ФИО _____ Дата _____ Пол _____ Возраст _____

Инструкция: Оцените по пятибалльной системе выраженность у себя нижеприведенных качеств. 1 балл – качество отсутствует; 5 баллов – качество выражено в наибольшей степени.

Качества	Балл	Качества	Балл
Агрессивность		Понимание других	
Высокомерие		Деликатность	
Самоуверенность		Действия в согласии с другими	
Властность		Зависимость	
Самонадеянность		Эмоциональность	
Циничность		Легкая возбудимость	
Осторожность		Тревожность	
Доминирование		Женственность	
Инициативность		Непостоянство	
Убедительность		Способность прощать	
Предусмотрительность		Дружелюбие	
Открытость		Легкомысленность	
Значительность		Стремление помогать	
Практичность		Скромность	
Трудолюбие		Хвастовство	
Остроумие		Чувствительность	
Изобретательность		Сентиментальность	
Мужественность		Искренность	
Прямота		Покорность	
Проницательность		Сочувствие	
Строгость		Болтливость	
Сила		Робость	
Выносливость		Теплота	
Мстительность		Заботливость	

Обработка: подсчитывается сумма баллов по маскулинным и фемининным показателям.